

't inschrien

dertigste jaargang nr. 4, oktober 1998



kwartaaluitgave van het

VAN DEINSE INSTITUUT

'T INSCHRIEN

VAN DEINSE INSTITUUT - TWENTSE AKADEMIE VOOR STREEKCULTUUR

*Een inschrien is een vakje in de tuugkist waarin waardevolle zaken werden bewaard.***Redactie:**

A.J. Bolusset-Brunt, Parijs/Delden

A. Buter, Neede

H. Hagens, Almelo

H.A. Kleerebezem, Borne

J.J.H. Meijer, Hengelo

A.L.A. Wevers, Hengelo

Eindredacteur:

M. Paskamp-van Santen, Mander

Administratie:

Van Deirse Instituut,

Het Elderinkshuis

De Klomp 35, 7511 DG Enschede

Tel. 053-4334577, Telefax 053-4340744

Abonnementsprijs f 15,- per jaar

Losse nummers f 5,- (excl. verzendkosten)

Postrekening nr. 7460146

Rabobank Enschede rek nr. 31.67.32.311,

Giro Rabobank nr.90.20.08

t.n.v. penningmeester Van Deirse Instituut

INHOUD

- Uit het Elderinkshuis 1
- Streektaalconsulent
- A. Buter 6
- Lief en meisjesachtig
- R. Luiten 9
- Het Agnesklooster te Oldenzaal
- E. Ulrich/H. Wieringa 15
- Herinneringen aan het
Elderinkshuis - A. Fortuin 20
- De Oelerschool vóór 1900
- J.W. Hakstegen 23
- Rubriek 'Zwaleman'
- A. Buter 27
- Boekennieuws/mededelingen 29
- Mededelingen 30

Aanleveren kopij

Artikelen voor 't Inschrien (zo mogelijk) aanleveren op **diskette** in een doorlopende tekst. Alleen alinea's aangeven, verder **alle** opmaak achterwege laten (dus ook geen albreakfunctie gebruiken). Op de bij de diskette te voegen **uitdraai** kunnen alle wensen betreffende de opmaak worden aangegeven.

Redactieadres:

M. Paskamp-van Santen, Vleerhoeksweg 13, 7663 TK Mander. Tel. 0541-680470

Overname van de inhoud, in welke vorm dan ook, is niet toegestaan zonder schriftelijke toestemming van de redactie. Vormgeving & Druk: SOWECO Almelo. [ISSN 0166-3984]



...uit het Elderinkshuis

DE NIEUWE VOORZITTER STELT ZICH VOOR

Mij werd gevraagd me via 't Inschrien wat nader voor te stellen.

Wel, ik ben Bert van der Vegt, geboren te Apeldoorn op 21 april 1933. Na aanvankelijk, door omstandigheden gedwongen, wat in het bedrijfsleven te hebben gewerkt, kwam ik uiteindelijk in mijn jeugdliefde, het onderwijs, terecht. Eerst een aantal jaren in wat toen nog het lager onderwijs heette en vervolgens het voortgezet onderwijs in Haarlem en Weesp. Toch trok mij het lager onderwijs nog zodanig, dat ik, na acht jaren voortgezet onderwijs, weer terug kwam in de tak van onderwijs waarin ik begonnen was. Ik werd 'hoofd ener school', zoals het toen heette, in Hengelo.

Na een paar jaar werd mij gevraagd of ik niet in de gemeenteraad zou willen komen. Politiek had mij altijd wel geïnteresseerd, maar ik had nooit gedacht om politiek actief te worden.

Toch vond ik de uitdaging groot genoeg om 'ja' te zeggen en zo kwam ik op een dag de gemeenteraad van Hengelo binnenstappen. Het bleek erg boeiend werk te zijn. Maar het kostte, naast mijn werk voor de school, heel veel uren.

Na vier jaren diende zich de volgende periode aan. Ik kon toen absoluut niet vermoeden dat die periode ook een grote verandering in mijn persoonlijk leven zou gaan betekenen. Ik werd gevraagd wethouder te worden. Dat was nooit mijn bedoeling geweest en ik had het niet gemakkelijk om een keus te maken.

Aan de ene kant een geweldige uitdaging, maar het zou ook meteen het



einde betekenen van mijn werken met kinderen! Ik heb dagen gearzeld, maar uiteindelijk 'ja' gezegd. Het werd een heel interessante periode in mijn leven, met nog meer inleveren van eigen vrije tijd. Maar het was ook de moeite waard.

En toen, na vijf jaren: burgemeester in een mooie Twentse plattelandsgemeente, in Ambt Delden. Deze jaren zijn de mooiste van mijn leven geworden.

Vijftien jaren heb ik mogen werken met- en voor mensen in Ambt Delden.

Naast allerlei typische plattelandsproblemen, kwam ik ook in aanraking met dingen die bij het Van Deinse Instituut belangrijk zijn. Als ik alleen maar kasteel Twickel noem, dan raak je al aan een zeer belangrijk stuk Twentse geschiedenis. Maar ook via de historische verenigingen bleef ik goed op de hoogte van cultuur en historie van het Twentse land.

Hoewel ik dus niet geboren ben in Twente, voel ik me hier zodanig thuis, dat ik er ook nooit over gepiekerd heb naar een ander deel van het land te verhuizen. Ook onze drie kinderen wonen in dit mooie stukje Nederland.

Graag wil ik me, als opvolger van de helaas naar het Zuiden vertrokken Jos Verbeeten, inzetten voor het behoud van de Twentse streekcultuur.

Groetend,
Bert van der Vegt.

VERDER ZONDER HANS

Een vertrouwd gezicht zal voortaan in het Elderinkshuis ontbreken. Hans Klumpers is niet langer beschikbaar als medebeheerder van de bibliotheek. De oorzaak: uitbreiding van het aantal uren die hij in dienstverband aan het bibliotheekwerk besteedt. Helaas niet bij ons, want dat laat het budget van het VDI niet toe. Ook onze 'oudste' bibliothecaresse Jantine Rijpma heeft te weinig betaalde uren ter beschikking en werkt daarom gedeeltelijk als vrijwilligster.

Hans Klumpers was volledig vrijwilliger. Hij was dat al bij de Twente Akademie toen die nog in Borne onderdak had gevonden bij de Provinciale Bibliotheek Centrale Oost. Na het behalen van zijn diploma werkte Hans daar zo nu en dan als invaller. Zo kwam hij bij de Twente Akademie terecht. De opbouw en registratie van het boekenbezit van deze fusiepartner van het VDI was voor een groot deel zijn werk.

Adriaan Buter, als oud-TA-directeur, herinnerde daaraan tijdens een korte afscheidsbijeenkomst in het Elderinkshuis op 26 augustus met de bibliotheekmedewerkers en leden van de mediatheekcommissie. Ook uit die commissie trekt Hans zich noodgedwongen terug, nu zijn betaalde baan het hem onmogelijk maakt de vergaderingen bij te wonen. Buter maakte gewag van de enorme inzet van de scheidende medewerker, zowel tijdens de prehistorie van ons instituut als tot op dit moment. Hoewel hij op een betaalde functie had gehoopt, heeft de onbereikbaarheid daarvan Hans er niet van weerhouden zijn vakmanschap in dienst van respectievelijk TA en VDI te stellen. Er waren bloemen en boeken voor Hans, die zelf met gebak kwam aanzetten. Een officieel afscheid volgt nog tijdens de jaarbijeenkomst in november te Almelo.

TAALHEER IN ACTIE

Een clubje oude getrouwen, de meesten nog uit de TA-periode, was er op 26 juni getuige van dat Hennie Beerlage en zijn vrouw veertig jaar getrouwd waren. Een gezellig feestje in de rustieke omgeving van het Weerselose stift. De uitnodiging was uiteraard in het (Oldenzaalse) Twents gesteld. Na het overlijden van Johan Schildkamp, die als de 'taalheer' van de Twente Akademie door het leven ging, kwam Hennie Beerlage, samen met zijn compaan Jan Sonder de groep deskundigen op het gebied van taal en dialect versterken. Dat hij zich ook een strijder voor de moedersproake voelt, blijkt wel uit zijn huidige eenmansactie waarover De Twentsche Courant Tubantia op 2 september schreef. Als oud-Oldenzaler ergert hij zich aan de 'bedachte' naam De Driehoek voor een nieuw winkelcentrum in het hart van de stad. Wie met hem vindt, dat dit op historische gronden 'Agnietenhook' zou moeten zijn, kan dat per briefje laten weten.

Adres: Brinkstraat 183, 7512 ED Enschede.

HET JAAR VAN

De komende twee jaren zullen in het teken staan van respectievelijk twee onderwerpen, die al vele jaren speciale aandacht van ons instituut genieten. In Europees verband is het jaar 1999 uitgeroepen tot het *Jaar van de Volkscultuur*. Het komt goed uit dat de studie over het kinderspel door onze medewerker dr. Everhard Jans inmiddels zo goed als afgerond is. Er wordt naar gestreefd het boek in het genoemde jaar 1999 te laten verschijnen.

De Volkskunde-werkgroep Overijssel, waarin het Van Deirse Instituut vertegenwoordigd is door Adriaan Buter en Everhard Jans, laat volgend jaar van zich horen d.m.v. lezingen en twee themadagen. In april 1999 over musea en volkscultuur en in het najaar over volkskunde en streektaal. Een cursus 'Leven met de Seizoenen' in de kop van Overijssel (eerder al in Twente gehouden), en een lezingencyclus rond de klederdrachten sluiten daar op aan.

Het jaar 2000 wordt het jaar *Jaar van de Textiel*. Het is de bedoeling dan op basis van het Overijsselse kledingonderzoek, indertijd door de volkskunde-werkgroep gestart, een overzicht over de kleding in Overijssel te publiceren. Vervolgens staan er vier regionale delen op stapel.

Op 27 maart 1999 belegt de IJssel Academie een conferentie over stads- en dorpsgeschiedenis. In dit verband verdient ook een reizende tentoonstelling met leskist vermelding, een project van Kunst en Cultuur Overijssel over spreekwoorden onder de naam 'spreekwoorden op stelten', dat komende september van start gaat.

DUIVEN HOUDEN, NOG STEEDS EEN 'HEERLIJK RECHT' ?

H.A. Kleerebezem

*“Ziehier 't kasteel met dikke muren,
en duiventorens naar d'aloude pracht
gebouwd, om eeuwen te verduren ...”*

Duiven

Het houden van duiven gaat terug tot in de vroegste tijden. Duiven behoren tot de eerste diersoorten die aan de mens werden onderworpen. Het is dan ook niet verwonderlijk dat men al gauw de bijzondere eigenschappen van de duif ontdekte. Van nature zijn alle duiven geofende vliegers met een goed ontwikkeld oriënteringsvermogen. Daarnaast hebben ze een bijzondere eigenschap, namelijk gehecht zijn aan hun nest. De duif werd in het oude Egypte al gebruikt voor het overbrengen van berichten. De oude Perzen hadden in hun machtige rijk een soortgelijke berichtendienst. De Grieken waren hartstochtelijke liefhebbers van de vliegsport. Tijdens de Olympische Spelen werden de duiven gebruikt voor het overbrengen van de namen van de winnaars.

In de Middeleeuwen verspreidden de duiven zich over Europa. Vooral op het platteland en in de omgeving der steden werden de duiven gehouden voor consumptie. Hun mest werd gebruikt voor het verrijken van de bouwlanden. Als onderkomen voor deze gevleugelde dieren werden door de grootgrondbezitters prachtige 'duiventorens, -tillen en -slagen' opgericht.

Deze tillen hadden een rechthoekige, vierkante, zeshoekige of achtkantige stenen- of houten kast met daarboven een 'lantaarn' met de vliegopeningen. De binnenwanden werden voorzien van honderden nestkastjes.

In 1807, ten tijde van Napoleon, waren er in ons land ruim 1900 vrijstaande duiventillen, dak- of geveltillen. Sinds het aan banden leggen van het duiventilrecht en de afnemende vraag naar duiven voor consumptie, raakten de meeste tillen in verval.

Heerlijk recht

In sommige streken van ons land staat in de onmiddellijke omgeving van een kasteel, ridderhofstad, borg, havezate of landhuis de duiventil als stille getuige uit een tijd dat het houden van duiven een 'heerlijk recht' was. Ter wille van het broedsel werden deze 'tillen' met opzet op een wat afgelegen rustige plaats gebouwd. Dit 'recht van duiventil of duivenslag' was voornamelijk voorbehouden aan de heren van 'heerlijkheden' en sommige steden die dit recht van de landsheer hadden verworven.

De eerste bepalingen omtrent het recht van 'duiventil of slag' dateren in ons land uit de dertiende eeuw. In 1648, na de Vrede van Münster, waren in de republikeinse

Nederlanden deze rechten niet zozeer meer een privilege van de adel. Zij kwamen ook in handen van de gegoede stand.

Na de Franse Revolutie verdwenen de heerlijke rechten zoals staat vermeld in de 'Burgerlijk en Staatkundige Grondregels der Staatsregeling van 1798'¹. Nieuwe tillen en torens mochten niet meer gebouwd worden. Dit gaf aanleiding tot felle protesten van zowel de grootgrondbezitters als de burgerij. De nieuwe Jachtwet van 17 april 1807 handhaafde weer de bestaande duiventillen. Wel moesten de eigenaren de tillen laten registreren bij de Opperjachtmeester. In artikel 13 staat de volgende bepaling: "Alle Eigenaars van Eende-kooijen, Duiven-tillen, Zwanenjagten en Zwanen-driften zullen deselven kunnen behouden, mits zich onderwerpende aan de bepalingen bij het Jagt-Reglement vast te stellen;"

Het jachtreglement van 8 mei 1807 gaf nadere bepalingen omtrent het recht van duiventil. Onder meer wordt gesteld dat wie dat recht uitoefenden dit mogen behouden mits onder 'confirmatie' van de Opperjagermeester. Ook de heer van Twickel mag het 'regt om desselfs Duyvetre staande aldaar' behouden hetwelk om de vijf jaar moet worden vernieuwd².

Voor de oprichting van nieuwe tillen was 'eene zekere gegoedheid van 15 morgen teelland' en permissie van de overheid nodig.

De jachtwet van 11 juli 1814 stelt in artikel 27 dat eigenaars van bestaande eendenkooien en duiventillen het voorschrift van registratie om de vijf jaar moeten vernieuwen.

Ook volgens Mr. A.S. de Blécourt³ was het recht van duiventil zeker geen regaal⁴, ook particulieren, die geen overheidsgezag hadden, kwamen voor dit recht in aanmerking. "Er is geen enkele bepaling aan te wijzen krachtens welke het recht van duiventil zou zijn opgeheven in of na 1798. De grondwet van 1848 gaf de mogelijkheid om de heerlijke rechten af te schaffen tegen een schadevergoeding. De jachtwet van 1857 handhaafde voor duiventillen het systeem van registratie.

In 1928 drukte een rijkslandbouwconsulent het, naar aanleiding van een gehouden enquête op verzoek van de toenmalige Minister van Landbouw en Visserij, als volgt uit⁵:

"Het belang van het houden der tillen schijnt slechts ideëel te zijn en verband te houden met de aantrekkelijkheid welke het uitoefenen van zeer oud historisch recht nu eenmaal bezit. Hoewel ik den indruk kreeg dat verschillende eigenaren zich wel zouden schikken in afschaffing der tillen, scheen het mij toe dat het wederom verdwijnen van een oud recht hen zou spijten".

In gebieden waar weinig 'hooge- of ambachtsheeren' waren, zo ook in Overijssel, verwierven dus bepaalde families het erfelijk recht op de uitoefening van het overheidsgezag, ook wel 'heerlicheit' genaamd.

In de jachtwet van 1954 is de rechtspositie van duiventillen niet meer opgenomen. Daarmee verdween in principe niet het 'heerlijk recht'.

Twickel

Tijdens en na de Gouden Eeuw werden de vele kastelen omgebouwd tot ware lusthoven. De verdedigingswaarde kwam veelal op een tweede plaats te staan. De aanwezige dikke muren van de toekomstige 'lusthof' werden voorzien van grote vensters en de directe omgeving veranderde ingrijpend. Grachtenstelsel, waterpartijen en stijltuinen werden ontworpen en aangelegd volgens de toen geldende principes.

Aan het einde van de 18de eeuw, wanneer de patriotten langzamerhand de boventoon voeren, is het voorbij. Dan zet het verval in. De lusthoven worden lasthoven.

Illustratief voor Twente, maar dan niet als 'lasthof', was de ingrijpende verbouwing van Huize Twickel en de aanleg van tuinen tussen 1680 en 1710⁶. Aanleiding was het huwelijk tussen Adriana Sophia van Raesfelt (erfdochter van Twickel) en Jacob van Wassenaer Obdam op 9 mei 1676. Op een gekleurde tekening van Twickel uit 1727 door Andries Schoenmaker, is het voorplein nog afgesloten door een poortgebouw met aan de linker buitenkant een kleine geveltil. Ondanks het feit dat deze til op de afbeelding staat wordt dit 'heerlijk recht' in het uitgebreide huisarchief van Twickel niet vermeld, in tegenstelling tot de heerlijke rechten van jacht, vis, eendenkooi, wind en water.

Een mooi voorbeeld is de langgerekte geveltil aan de achterzijde van het bouwhuis van kasteel Amerongen die eens plaats bood aan 300 duivenparen. De mest werd via een doorgang in de achtermuur van het bouwhuis verwijderd.

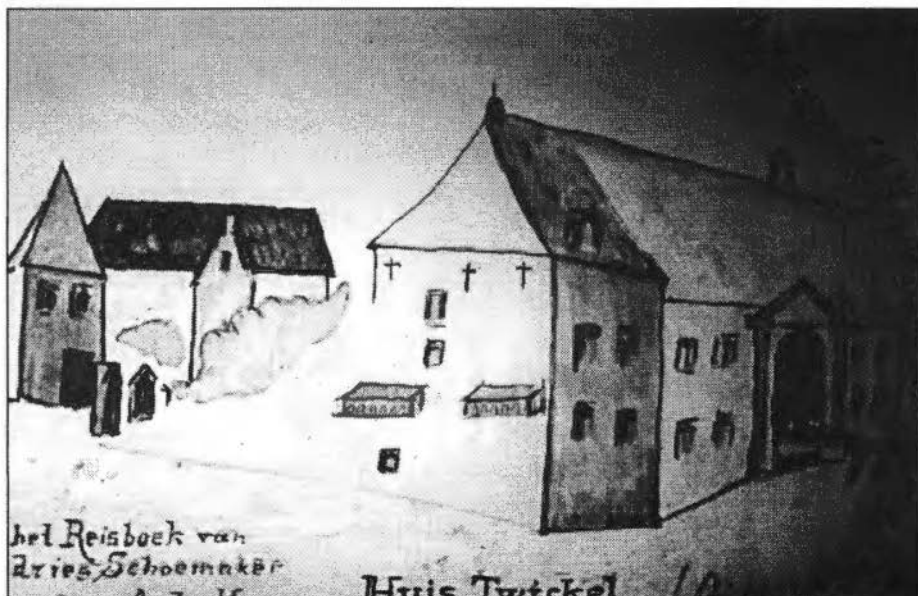

Onlangs kwam de archivaris van Twickel, mevrouw A.J. Bolusset- Brunt, een vergeelde foto tegen met de wildbaan van Twickel uit 1894⁷. Links op de foto is het silhouet van de duiventil te zien aan de rand van de huidige wildbaan met de voor-malige rozentuin.

In de nalatenschap van J.D.C. van Heeckeren van Wassenaer uit 1875 wordt in de tuin een volièrre genoemd met daarin : “Eenige duiven, vier faisanten, twee pauwen en dertig diverse kippen”⁸. Dat de duiventil niet wordt vermeld komt waarschijnlijk omdat deze buiten de genoemde tuin was geplaatst.

Bij verdere bestudering van kaarten en archiefstukken blijkt dat op de kaart van T.A. Hartmeyer uit 1794 in de wildbaan op een bergje een ‘kapelletje’ staat⁹. Dit ‘kapelletje’ zal een vogelverblijf zijn geweest voor onder andere duiven. Dit wordt nog eens bevestigd in ‘Orders en Instructie voor den Phaisantier op Twickel’ uit 1798. In artikel 1 staat: “Den phaisantier moet het opzicht en de bezorging waarnemen, van alle het vee, welk zoo in de phisanterie, als in het park en de daer in afgeslooten Menagerien of Palzen begreepen is, daer onder verstaende, Hoenders, Calkoen, Phaisanten, eenden en Watergevogelte, Paauwen, Pintaaten, Duyven, Goudvischen, in een woord al wat van dien aart daer is, of komen zal”. In artikel 21 wordt melding gemaakt van ‘Duyvenslagen’: “Hij zal ook de Duyvenslagen goed in agt neemen”¹⁰.

In de provincie Utrecht werden deze duiventillen vaak aangeduid met ‘kapelletje’. Op de begane grond situeerde de landheer dan een theehuis, hoenderhok of schuurtje



en op de bovenverdieping kwam het riante onderkomen voor zijn duiven.

Op een anonieme plattegrond van de tuinen en het park van Twickel uit circa 1830 en later bijgewerkt door de toenmalige rentmeester W.J. Bitter (1882-1923), wordt een plek aangeduid met 'plumert'. Plumrecht betekent het recht om zwanen te houden¹¹. Het is bekend dat Twickel in die tijd een aantal zwarte zwanen had in de vijver bij de wildbaan. Het is zeer verleidelijk om het huidige bergje met de dubbele ijskelder te beschouwen als een plek waar eens Twickels duiven resideerden.

Sporen van de vroegere duiventillen in het park zijn helaas niet meer te herkennen. In het receptenboek van Twickel, eind 19de eeuw, staat nog een duivengerecht, 'Bruine Ragoût van Duiven'¹²:

"Men neemt 3 koppel duiven en kapt die in stukjes, 1 koppel zwezers en 1/2 pond gehakt vleesch voor balletjes, dan strooit men wat fijn zout in blom en wentelt al het genoemde er braaf door, dan bruint men het langzaam in een pot en doet het daarna in een pot met wat moriljes, vogelnestjes, hanenkammen, peper, en kruidnoten en strooit het voorts als een bruine schijf, men kan op 't laatst er ook wat soja in doen".

Het Weleveld

In 1819 wordt het landgoed Weleveld met de daarbij behorende heerlijke rechten voor f 34.500,- verkocht aan Mr. Gerhardus Johannes Otto Dorus Dikkers en zijn vrouw Johanna Hendrika Lamberts. De nieuwe eigenaar was in 1812 Ontvanger der Directe Belastingen geworden in Borne en Hengelo. Tevens was hij burgemeester van Weerselo.

De familie bewoonde de villa 'De Bornsche Molen' aan de huidige Prins Bernhardlaan te Borne. In 1856 komt het Weleveld in bezit van Dikkers zoon Arnold Marc, advocaat en burgemeester van Stad Almelo. Jan Dikkers uit Almelo wordt in 1891 de nieuwe eigenaar van het goed. In 1908 verkoopt Jan Dikkers het Weleveld aan Catharina Magdalena ten Cate.

Tegenover de huidige villa 'De Nieuwe Molen' aan de Prins Bernhardlaan stond eens, op de plaats waar nu het linker gedeelte is van de tuin van de hervormde pastorie, een duiventil die ook aan Dikkers toebehoorde. Wanneer deze duiventil is geplaatst is uit de voorhanden zijnde archivalia niet op te maken¹³. Het bouwjaar zal na 1891 zijn geweest.

Hier hebben we te maken met een duidelijke symbool van een 'heerlijk recht' van duivenslag dat aan een landgoed was verbonden. Vele landeigenaren uit de vorige eeuw hechtten hieraan omdat een duiventil het aanzien van hun bezit verhoogde. In de meeste gevallen konden ze geen aanspraak maken op de oude rechten.

Dr. A. Hulshof schrijft in zijn charmante en gezochte boekje 'Samenleving en onderwijs te Borne in de 19e eeuw': "In de grote weide aan de overkant van de straat staat een duiventil; ik meen, dat het houden van die duiventil ook tot de heerlijke rechten behoorde". De til is in de vijftiger jaren afgebroken.



Duiventil van de familie Dikkers aan de huidige Prins Bernhardlaan te Borne omstreeks 1950. Fotokopie in bezit van mevrouw Geessink te Bunnik, fotograaf onbekend.

Duiventil bij het Stift Weerselo

Op een tekening van Aart Schouman uit 1769 zien we de Stiftskerk te Weerselo met een daktil boven de ingang. In de rechts gelegen schuur zien we duivengaten in de topgevel. Honderd jaar later zien we op een oude, anonieme, tekening dat de daktil aan de noordzijde is verdwenen. Was dit het einde van de duiven bij het Stift? Gelukkig niet, want op het erf van de familie Berends aan de rand van het Stiftsgebied staat de meest gefotografeerde en gekopieerde duiventil van Twente. De til, die op één poot staat, heeft een vierkante houten kast die rijk voorzien is van prachtige houten ornamenten.

In het voorjaar van 1995 bezocht de heer Gé Nijkamp, amateur-historicus en natuurkenner bij uitstek, de til¹⁴.

Na enig speurwerk kwam hij er achter dat de til afkomstig is uit de tuin van de voormalige villa 'De Grundel' aan de Enschedesestraat te Hengelo. De villa is omstreeks 1903 gebouwd in opdracht van de familie C.F. Stork¹⁵. In het park stond een grote volière met goudfazanten, patrijzen, paradijsvogels, kanaries en duiven. De jongste zoon Frans was een groot dierenvriend en in het bijzonder gesteld op duiven. Het is dan ook niet verwonderlijk dat hij de til heeft laten plaatsen.

Op 10 augustus 1925 raast een cycloon over Twente en veroorzaakt ook veel schade aan het park¹⁶. Begin dertiger jaren was de duiventil tijdens een storm weer omgewaaid en mocht een oom van de familie Berends met alle genoegens de til meenemen naar de boerderij op het Stift.



*Duiventil op het Stift van de familie Berends.
Foto gemaakt door H.A. Kleerebezem omstreeks 1975.*

Wanneer de karakteristieke til bij 'De Grundel' werd geplaatst is moeilijk te achterhalen.

Op een oude foto, gemaakt omstreeks 1910, is een soortgelijke til waar te nemen in de tuin van een huis, gelegen aan een nauwe doorgang achter de Brinkstraat in Hengelo¹⁷. Heeft Frans Stork van deze til een kopie laten maken, of werd de til verplaatst naar 'De Grundel'?

Op dit moment is de til in een niet al te beste staat. Het is te hopen dat dit unieke onderkomen voor sierduiven een opknaptbeurt krijgt en daarna nog vele jaren een sieraad mag zijn aan de rand van het oude Jufferenstift te Weerselo.

NOTEN

1. Kusters, Mr. J., 'Eenige mededeelingen over Oud-Nederlandsch Jachtrecht' (1910)
2. Huisarchief Twickel, inv. nr. 3170. 'Geregistreerd in het Register, der Duifhuizen & etc., Fo. 59, No. 585 op 2 september 1807.'
3. Blécourt, Mr. A.S. de, 'Kort begrip van het oud-vaderlandsch burgerlijk recht', (tweede druk 1924)
4. Een recht dat oorspronkelijk alleen toekwam aan en was afgeleid van de Landsheer.
5. Giezen-Nieuwenhuys, H.W.M. en C.C.S. Wilmer, 'Nederlandse duiventillen' (1987).
6. Het grachtenstelsel van Twickel werd al begin 1647 ingrijpend veranderd door de bekende Ingenieur Leeghwater. Zie: Kleerebezem, H.A., 'Twickels bouwhuizen door de eeuwen heen', in: Twickel Bulletin, jaargang 1985 nummer 20/2.
7. De foto is gemaakt door Baron R.F. van Heeckeren van Wassenaer.
8. Huisarchief Twickel, inv. nr. 1357
9. Jansen, M.E.G.B., 'Bijdragen tot het bronnenonderzoek naar de ontwikkeling van Nederlandse historische tuinen, parken en buitenplaatsen', in: aflevering 21 van 'Twickel te Ambt Delden' deel 1/2 (1988)
10. Huisarchief Twickel, inv. nr. 3238
11. Verdam, J., 'Middelnederlandsch Handwoordenboek' (1932)
12. Huisarchief Twickel, inv. nr. 1342
13. In het gemeentearchief van Borne zijn volgens ingewijden helaas geen gegevens voorhanden.
14. Nijkamp, G., 'De duiventil op het Stift', in: Oet de Boerschopn, jaargang 1996 nr. 57
15. Brinkhorst, J.H.B., 'De Grundel' in: Oald Hengel, 13e jaargang nr. 5 oktober 1988
16. Idem 13e jaargang nr. 6 december 1988
17. Wilmink, D.J.F., 'Hengelo in oude ansichten', (1967), p. 12

ARCHEOLOGISCH OVERZICHT VAN TWENTE OVER 1997

A.D. Verlinde

ALGEMEEN

In dit verslagjaar zijn tussen het Rijk (de ROB) en alle provincies, dus tevens Overijssel, cultuur-convenanten gesloten, waarbij is overeengekomen, dat op het gebied van de archeologische (monumenten)zorg aanmerkelijk intensiever zal worden samengewerkt en dat beide partijen een grotere inspanning zullen leveren voor dit maatschappelijke belang. Het convenant leidt er onder meer toe, dat de provincie Overijssel medio 1998 een eigen provinciaal archeoloog zal aanstellen met als hoofdtak het ontwikkelen van provinciaal archeologisch beleid. Binnen de ROB is, althans voor oostelijk Nederland, het provinciale werkmodel verlaten ten gunste van een regio-model. Als gevolg daarvan werkte dit jaar op proef een vijftal ROB-medewerkers voor regio Oost, zijnde Overijssel en Gelderland tezamen.

Voor Twente betekenen deze veranderingen onder meer, dat het hier sedert 1969 gangbare model van één opererend archeoloog, betaald door Rijk én Provincie, plaats heeft gemaakt voor een collectief werkmodel. Omdat ook diverse andere sectoren van de maatschappij nauwer bij de archeologische monumentenzorg worden of al zijn betrokken, met de ratificatie van de Conventie van Malta in het verschiet, betekent dit een ingrijpende wijziging van het archeologisch bestel in Nederland.

OPGRAVINGEN**Almelo-stadskern: ophogingspakket late post-Middeleeuwen**

In samenwerking met amateur-archeologen en historici van de AWN en de Heemkunde Almelo verrichtte de ROB op 11 augustus op verzoek van de gemeente een waarneming/onderzoekje in een bouwput voor een kelder op de hoek van 't Kolkje en de Molenstreng, gelegen kort buiten de westgracht om het Huis Almelo. De resultaten bleven beperkt tot de vaststelling van een vrijwel vondstloos ophogingspakket en enkele losse vondsten vanaf ca 1600.

Het 2,5 m dikke ophogingspakket bestond in hoofdzaak uit vuil zand met humeuze bandjes. De vaste grond eronder bestond uit blauwachtig grijze, fijnzandige beekklei. Het ophogingspakket was archeologisch niet te dateren. Uit historische bron is echter bekend, dat ter plaatse vanaf ca 1680 een schooltje heeft gestaan.

Het pakket is om die reden te dateren vóór ca 1680. Onder de losse vondsten behoeft slechts vermeld te worden de scherf van een schotel van polychrome majolica uit ca 1600, een vrij zeldzame verschijning in Twente.

De waarneming sluit aardig aan op het in 1995 vastgestelde, laat 14de-eeuwse

ophogingspakket (= 1 m) op de nabij gelegen hoek Koornmarkt/Hofstraat.

De waarnemingen leren, dat de afdalende ondergrond tussen de Grotestraat en het Huis Almelo destijds flink is opgehoogd. De relatief hooggelegen Grotestraat, zijnde de hoofdstraat van Almelo, moet als eerste of een der eerste wegen van de stad zijn aangelegd op een noord-zuid lopende zandrug, waarbij Almelo aanvankelijk het karakter van een 'dijkdorp' gehad moet hebben. Bij de laat-middeleeuwse uitbreidingen vanaf de Grotestraat is de oostflank van deze zandrug dus opgehoogd. Het is niet bekend of op de westflank eenzelfde verschijnsel heeft plaats gevonden. De ophogingen en het dempen van een aantal grachten/sloten in het laaggelegen Almelo (zie kaart Jacob van Deventer, ca 1560) hebben het aanvankelijk zompige karakter van Almelo grotendeels doen verdwijnen. Ophogingslagen in middeleeuwse stadskernen zijn overigens een algemeen verbreid verschijnsel.

Oldenzaal-Driehoek: Agnesklooster

Vooraf dank zij een particulier subsidie van drs. Margherita J.A. de Koster kon de ROB in september met ingehuurde expertise voor bouwhistorie en skelet-onderzoek bijstand verlenen aan de reeds meer dan een jaar durende opgraving van amateur-archeologen van de AWN (leiding : E. Ulrich). De voortgaande opgravingen brachten onder meer aan het licht, dat het aanvankelijk vrijstaande en primaire zusterhuis van het klooster was gebouwd op een opgevulde depressie, mogelijk een zogeheten droog dal. Het gebouw werd dus geplaatst op slechte bouwgrond, die om die reden in de 14de eeuw nog vrij van bebouwing zal zijn geweest. Omdat het gebouw dus op geroerde grond werd neergezet, is een vorm van grondverbetering toegepast: sleuven met relatief schone grond onder de dragende muren. Het zusterhuis moet in de tweede helft van de 14de eeuw zijn gebouwd. Onder de hoogste keldervloer van liggende kloostermoppen werden de resten van een lagere, vrijwel identieke vloer gevonden en wellicht nog van een derde vloer daaronder. Het verblijfsgebouw blijkt dus in de loop der tijd inwendig 30 cm te zijn opgehoogd. Mogelijk diende één of meer van de gevonden vloerresten als 'vleilaag' voor plavuizen. Naast een trapje bij een toegang in de westelijke muurwand werden onder de tweede, ter plaatse afwezige, (uitgebroken ?) vloer een tweetal grote 14/15de eeuwse voorraadpotten van grijsbakkend aardewerk aangetroffen, die aan de binnenzijde een witte aanslag hadden. De potten lagen ingebed in een kleimantel. Chemisch onderzoek van de witte aanslag heeft inmiddels aan het licht gebracht, dat de aanslag gips, kalk en een soort eiwit bevat. Het lijkt er daarom op, dat in de potten zuivelproducten waren opgeslagen. Tegen de oostmuur van het zusterhuis moet in de 15de eeuw een waarschijnlijk houten pandgang en kloosterhof zijn gebouwd. In deze gang lagen netjes geordend en dwars in de gang negen skeletten. Deze waren west-oost georiënteerd, 'kijkend' naar het oosten. De skeletten blijken alle van vrouwen te zijn, die op eikehouten grafplanken, dus niet in kisten, waren neergeveld.

Een plank uit graf 5 kon dendrochronologisch worden gedateerd op omstreeks 1600. Eén skelet lag boven een in onbruik geraakte beerput! Het is moeilijk te bepalen hoe lang de tijdsperiode was waarin de negen begravingen in de gang hebben plaats gevonden. Slechts twee vrouwen zijn ouder dan 40 jaar geworden. Eén van de vrouwen heeft geleden aan beenmergontsteking, een ander toonde slijtage aan de wervelkolom. De gebitten van zes personen toonden verschijnselen, die wijzen op een ernstige ziekte of onvoldoende voeding tijdens de groeiperiode. Er zijn dus aanwijzingen, dat relatief veel van de vrouwen een minder gezonde jeugd hebben gehad. Dat kan er weer op wijzen, dat zij niet uit de betere milieu's afkomstig waren.

Tegen de oostmuur van het zusterhuis, ter plaatse van de latere pandgang, lag de al eerder vermelde beerput, voorzien van een dubbele stortkoker vanaf twee verschillende etages. Uit de put is een monster beer genomen in de verwachting dat hierdoor iets over de eetgewoonten van de laat-middeleeuwse bewoonsters duidelijk wordt. Het beermonster moet in de 15de eeuw worden gedateerd op grond van 15de eeuws aardewerk erop. Verder zijn buiten het verblijfsgebouw op verschillende dieptes keienpaden opgetekend.

De kloosterkapel ten zuidoosten van het zusterhuis is kort na 1465 gebouwd. De muren van de kapel waren opgebouwd in kistwerk van Bentheimer zandsteen, dat zijn brokken ingebed tussen blokken zandsteen. De éénbeukige kapel bezat een waarschijnlijk houten nonnengalerij, waarvan een centraal gelegen funderingsrest is teruggevonden.

Overleg tussen de gemeente Oldenzaal, de project-ontwikkelaar, de R.O.B. en de A.W.N. heeft inmiddels duidelijk gemaakt, dat slechts een klein deel van het kloostercomplex behouden kan blijven in het grote nieuwbouw-project. Een aan te brengen informatie-paneel in het toekomstige winkelcentrum zal het publiek informeren over het Agnesklooster.

Literatuur

- Baetsen, S. 1997. Het menselijk skeletmateriaal uit het St. Agnesklooster, Oldenzaal. Intern Verslag Archeozoölogie/ROB, Amersfoort.
- Bloemink, J.W. & R. Claudemans 1997. Oldenzaal, Vrouw Agnesklooster. Bouwhistorisch onderzoek naar de resten van een bakstenen gebouw van het Vrouw Agnesklooster te Oldenzaal. Rapport Instituut voor Bouwhistorische Inventarisatie en Documentatie, 's-Hertogenbosch.
- Ulrich, E. & H. Wieringa 1997. Het Agnesklooster te Oldenzaal. 't Inschrien 1997, p. 15-19.

Oldenzaal-stadhuis/Ganzenmarkt: woonsporen late Middeleeuwen

In samenwerking met de gemeente Oldenzaal en mede dank zij een subsidie van de provincie Overijssel kon in november een onderzoek worden uitgevoerd in een van de bouwputten voor de uitbreiding van het stadhuis. Deze bouwput aan de NW-zijde van het stadhuis ligt direct binnen de voormalige middeleeuwse gracht rondom de

Plechelmusbasiliek en is voor het eerst waargenomen in 1967 bij de bouw van het stadhuis. Bedoelde gracht in het centrum van Twente's oudste stad heeft naar verwachting gefunctioneerd van ca 800 - 1300. De gracht komt namelijk niet voor, ook niet in de vorm van een herkenbare zone, op de kaart van Jacob van Deventer (ca 1560). Hij moet dus geruime tijd voor 1560 zijn gedempt, waarbij de gedachten uitgaan naar ca 1300, toen door het graven van de stadsgrachten de zwak ovaalvormige gracht om de Plechelmuskerk overbodig was geworden. De aanleg van de gracht wordt rond 800 gedacht, toen Oldenzaal uit historische bronnen bekend werd en toen er waarschijnlijk na de Frankisch-Saksische oorlogen een omgrachte versterking werd aangelegd. Binnen deze gracht kon niet eerder een archeologisch onderzoek worden uitgevoerd. De hoop was dan ook aanwezig, dat met dit weliswaar beperkte onderzoek in de bouwput iets bekend zou worden over het ontstaan van de stad rond 800 of zelfs over een vroegere (Saksische) fase. In dat opzicht heeft het onderzoek helaas geen enkel uitsluitsel kunnen geven, daar er geen vondsten en grondsporen aantoonbaar ouder dan de 12/13de eeuw zijn gevonden.

In de bouwput van ca 25 x 5-6 meter zijn de volgende zaken aangetroffen: de (destijds verstoorde) randzone bij de insteek van de gracht, ca 30 paalkuilen, enkele greppels, een tweetal uitbraaksleufjes, een houten beerput, een geheel verstoorde ophogingslaag en een beperkt aantal vondsten uit de 13-18de eeuw. Bij de paalkuilen was geen structuur te onderkennen en ze bevatten geen vondsten. Er is geen enkele aanwijzing, dat (een deel van) de paalkuilen deel uitmaakte(n) van een gebouw(tje). In het opgravingsvlak lagen verder twee evenwijdig lopende, ongedateerde greppels, 8 m uiteen. Zij versneden een tweetal oudere, smalle, haakvormige greppels. Daar de genoemde greppels en de grachtinsteek vrijwel dezelfde zuid-noord-oriëntatie hebben, ligt het voor de hand te denken aan oude perceleringsgrenzen, samenhangend met het oude grachtverloop ernaast.

De beerput ligt gedeeltelijk op de randzone van de grachtinsteek. De vierkante houten put was opgebouwd van vier hoekpalen met planken ertussen. De put mat 1 x 1 m en was 1.20 m diep onder het derde opgravingsvlak. De put kon op de ROB dendrochronologisch, dus op basis van jaarringen in de houtresten, worden gedateerd op 1511-1520. De beerput zal wel niet toevallig op de oude grachtinsteek terecht zijn gekomen. Zeer waarschijnlijk lag ook hier een perceelsgrens op basis van het oude grachtverloop.

Een beerput (met bovengronds pleehuisje of gelegen binnen een gebouw) lag immers gewoonlijk langs een perceelsrand of buitenmuur. De put was grotendeels gevuld met nog riekende beer, waarbij 4-5 lagen waren te onderscheiden. Uit de beerlagen zijn monsters genomen in de verwachting, dat zij onderzocht kunnen worden en aldus gegevens zullen opleveren over de eetgewoonten van 16de eeuwse inwoners van Oldenzaal. Dit onderzoek wordt door de gemeente gefinancierd en zal het eerste onderzoek van deze aard uit Twente zijn.

Het huidige loopvlak naast het stadhuis ligt op ruim 47 m NAP, op de Oosttwentse stuwwal. De bovenste 90 cm van het profiel waren recent geheel verstoord door buizen en leidingen. Daaronder lag een 20 cm dikke, zwarte, humeuze laag, die het oude oppervlak moet representeren. Vrijwel al de gevonden grondsporen lagen direct onder de humeuze laag, in deels kleiïge, deels zandige grond. Het profiel en de op meer dan 1 m diepte liggende grondsporen maken dus duidelijk, dat het loopvlak ter plaatse met ca 90 cm is opgehoogd. Gezien de datering van de vondsten en grondsporen moet dat in elk geval na de 16de eeuw zijn gebeurd, hetgeen als opvallend laat aangemerkt mag worden. Substantiële binnenstad-ophogingen elders zijn immers meestal van ca 14de-eeuwse ouderdom. Elders in de binnenstad van Oldenzaal, zoals bij het Agnietenklooster, werd ook al een grondophoging (aldaar van na de 17de eeuw) vastgesteld. Deze ophogingen zijn dus uitgevoerd ondanks de al zo hoge ligging van de Oldenzaalse binnenstad. De pas recent vastgestelde (late) ophogingen vormen een meldwaardig verschijnsel. Oldenzaal blijkt dus ondanks zijn hoge ligging ophogingslagen te bezitten met daaronder meer dan incidentele archeologische waarden.

Het voor een stadskernonderzoek bepaald geringe aantal vondsten dateert van de 13de - 18de eeuw. De oudste twee scherfjes, namelijk van proto-steengoed, dateren uit de tweede helft van de 13de eeuw. Vermeldenswaard is de afwezigheid van 10-13de eeuwse kogelpotscherven, alsmede het ontbreken van resten van menselijke begravingen, dit ondanks de nabijheid van de Plechelmuskerk.

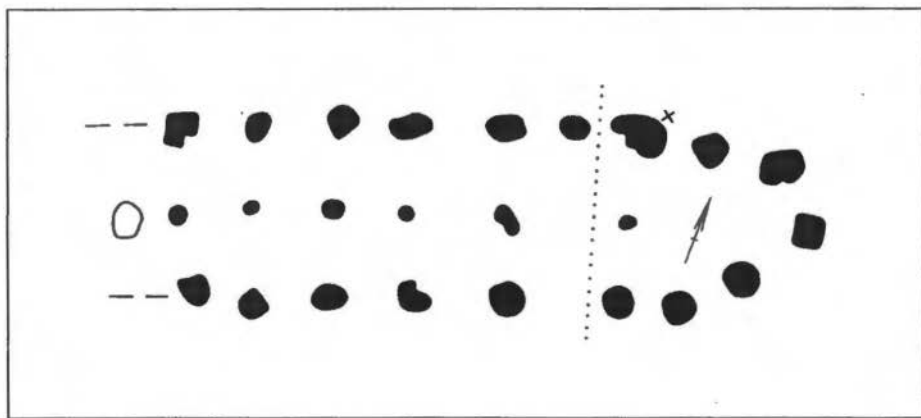

Borne. Grootste deel van ca 11de-eeuwse boerderij- of schuurplattegrond. Schaal 1 : 200.

Opmeting: J. van Nuenen. Stippellijn is grens tussen opgraving 1994 (oost) en 1997 (west en iets dieper schaaflak).

Kruisje: vindplaats omgekeerde kogelpot

VONDSTEN EN VERKENNINGEN

Borne (afb. 1a en 1b) In een wegcunet naast de Stroomesch-Jenneboer kon de AWN, met name J. van Nuenen, aanvullende gegevens vastleggen van een 10-12de eeuws wooncomplex (verkend 1994). Hierbij werd nu het tweede deel van een ca 11de eeuwse, tweeschepige boerderij op de tekening vastgelegd. De gevonden plattegrond meet meer dan 18 x 5 m. Een zo late, tweeschepige boerderij is in Overijssel zeldzaam (vgl. Baalder), evenals de aanwijzing, dat de boerderij een als bouwoffer te interpreteren kookpot bezat. Aan de buitenzijde van een der kuilen voor de wandpalen lag namelijk ondersteboven een vrijwel complete, doch door de graafmachine beschadigde, ca 11de eeuwse kogelpot.

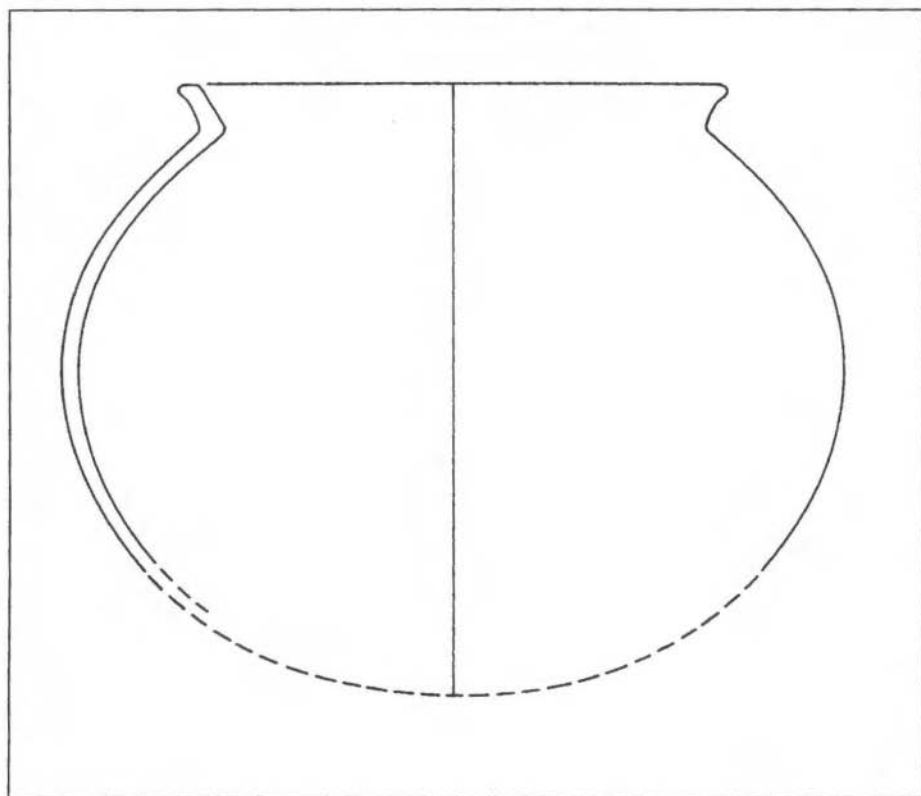

Borne. De omgekeerd geplaatste kogelpot, ca 11de eeuw.

Hoogte pot: 24-25 cm

Haaksbergen Met de beheerder van Staatsbosbeheer van het Buurser Zand werd een subrecent stelsel van brede lange bedden, begrensd door greppeltjes, verkend. Deze waren zichtbaar geworden door ontplaggen. Met andere ontginningssporen liggen deze bedden in een natte stuifzandlaag. De preciese functie van het ca 18/19de eeuwse systeem is niet duidelijk geworden.

Losser Bij een grote veldverkenning van RAAP in Losser-Noord voor de Landinrichtingsdienst werden volgens verwachting veel nieuwe terreinen met archeologische waarden vastgesteld. Niet alleen langs het Dinkeldal, maar ook op zandige plekken van de kleiïge, Oosttwentse stuwwal. Op deze zandige plekken blijken vaak esdekken voor te komen.

Oldenzaal (afb. 2) G. Siemerink vond met een detector een bronzen schijffibula met kruismotief uit de 10de eeuw. De vondst is afkomstig uit een bouwput op de hoek Tulpstraat/Bentinckstraat, enkele tientallen meters buiten de voormalige stadsgracht gelegen. Langs de rand van de Gravenesch vond hij een ongeveer even oude pseudomuntfibula, waarop nog de contouren van een 'Romeinse keizer' waren te zien. Deze en andere middeleeuwse losse vondsten zullen met aangebrachte stadsmest op de oude akkerlanden terecht zijn gekomen.



*Oldenzaal. Bronzen schijfvormige mantelspeld met kruismotief (diam : 18 mm)
en dito exemplaar met kop naar rechts (diam : 25 mm). Ca 10de eeuw.*

Tubbergen

1. In Mander was het enige (bekende) hunebed van Twente gelegen, dat in 1957 door C.C.W.J. Hijzeler werd opgegraven. Een aanvullend onderzoek van de ROB in 1995 toonde aan dat naast het hunebed ook een grafveldje met vlakgraven van de Trechterbekercultuur is gelegen. Een dergelijke combinatie is in Nederland uitermate zeldzaam. In 1997 werd dan ook gewerkt aan een beschermingsvoorstel voor dit archeologische monument. De ovaalvormige dekheuvel die ooit het hunebed overdekte, werd in 1996 gereconstrueerd. Op 31 oktober 1997 werd hier een informatie-paneel onthuld door de burgemeester van Tubbergen, de heer Houben, mede in het kader van '1200 jaar Mander' en '50 jaar ROB'. De eigenaar van het terrein, de heer J. Booijink, heeft in dit project een belangrijke rol gespeeld.
2. D. Kempers meldde de vondst van G. Wolberink uit Geesteren. Deze vond in een waterleidingsleuf door zijn boomgaard naast de Loo esch enkele honderden scherven, die wijzen op bewoning uit de 10-12de eeuw: Pingsdorf, Paffrath (import-kogelpot), maar vooral kogelpot. Daarnaast vond hij een klein aantal jongere scherven.



Tubbergen-Hezigen. Groot blok zandsteen met prehistorische slijpsporen op twee of drie zijden.

3. In Albergen heeft de firma Geofox met grondradar onder meer een nieuw gebouw van het St. Antoniusklooster ontdekt. Het verzoek tot detectie ging uit van de werkgroep Albergen.
4. (afb. 3) G. van Haaff (ROB) ontdekte bij de inrit van een boerderij te Hezingen een waarschijnlijk uit het Neolithicum daterende grote slijpsteen, vergelijkbaar met de bekende slijpsteen uit Slenaken (L.). De steen was al jaren geleden gevonden in een naburige (steenrijke) akker.
5. De heer Welhuis meldde, dat bij het ontplaggen op de Noordelijke Mander Heide smalle (= 4 m), lange structuren waren ontdekt. Het moet gaan om subrecente lange bedden, waarvan de functie ondanks een veldcontrole onduidelijk bleef. Opvallend was in elk geval wel, dat het loodzand onder de heideplag niet verploegd was.

Grafheuvel-restauratie project Twente. Sinds medio 1995 tot medio 1998 worden er in het kader van dit project in Twente prehistorische grafheuvels gerestaureerd. Het project combineert de zorg voor deze archeologische monumenten met beheer van landschapselementen en het scheppen van werkgelegenheid. De werkzaamheden op en naast de grafheuvels omvatten de verwijdering van bomen (minus het wortelstelsel) en opslag om verstoringen aan de heuvels te voorkomen, alsmede ten behoeve van de visualisering/ontsluiting. Na het verwijderen van de kruidenlaag en de bovenste humuslaag worden omtrek en hoogte van de grafheuvel bepaald. Deze wordt opgetekend en in het veld uitgezet. Vervolgens worden met leemhoudend zand verstoringen van mens en dier opgevuld. Ter afsluiting wordt het heuveloppervlak belegd met plaggen of bosgrond en wordt een eenvoudig bordje geplaatst. In 1997 zijn op deze wijze tientallen grafheuvels gerestaureerd, vooral gelegen in de gemeenten Tubbergen, Denekamp en Markelo. Een aantal van deze heuvels is gelegen op particulier terrein. Dank zij een toegezegd provinciaal subsidie is het onderhoud van deze particuliere heuvels voor de eerstvolgende tien jaar gegarandeerd. Op 6 maart 1997 werd te Vasse een project-presentatie over het herstel grafheuvels in N.O. Twente gehouden.

Weerselo In een archeologisch meldingsgebied te Volthe, nabij de rand van een grotendeels verploegde Germaanse nederzetting, werd door het Overijssels Landschap een terrein ontplagd en werd een kleine zandgroeve omgevormd tot een kikkerpoel. De ROB verkende het terrein op 30 oktober met een paar proefsleufjes. Er werden weinig grondsporen waargenomen, maar wel werd een honderdtal scherven van genoemde nederzetting verzameld uit een vrij gave bosgrond. Kennelijk ligt hier de periferie van genoemde nederzetting. In 1955 vond C. C.W.J. Hijzeler vlak bij de verkende plek een vondstloze kringgreppel en een grote, inheems-Romeinse voorraadpot (RMT nr. 630).



Zwaleman

DE 'OUWE' TROEP

Om een Van Gogh te zien, hoef je niet naar Amsterdam of de Hoge Veluwe. In het Drents Museum te Assen hangt er ook eentje. Toen hij in Drenthe verbleef, schilderde Vincent het laden van een turfschuit. Hij legde daarmee een typisch stuk van het Drenthse verleden vast. Jammer genoeg heeft hij Twente nooit aangedaan, want zo'n tafereel zou hem bijvoorbeeld ook in Vriezenveen zeker naar palet en kwast hebben doen grijpen.

Nu hadden wij niet persé een Van Gogh nodig om het Twentse leven van vroeger op doek vast te leggen. Wie nog eens door de zo geslaagde Waanders-uitgave 'Ach Lieve Tijd' bladert, kan zich verwonderen over het aantal regionale schilders dat bij ons actief is geweest. Niet van het formaat van Van Gogh, maar er zijn toch namen bij, die in de nationale kunstgeschiedenis een goede klank hebben. Ze mogen dan ook meedoen in het panteon van de Kunt met een Grote K waarin het erfstuk aan Enschede's Lasondersingel ruim zestig jaar na zijn ontstaan is veranderd.

Toen ik er voor het eerst binnenkwam - en dat is ongeveer zo lang geleden - keek ik uiteraard met ontzag naar de paar werken van beroemde meesters als Rembrandt en Holbein, die er tentoongesteld waren, maar eerlijk gezegd was ik meer geboeid door wat een Bruna en andere goden van lager orde hadden vastgelegd over het dagelijkse leven van onze voorouders. Pas van de schoolbanken, waar ik tijdens de tekenles de grootste moeite had met de asymetrie van een door Van Gogh getekende bloemvaas, werd ik eerder geraakt door de herkenning van het nabije, zoals dat natuurgetrouw is weergegeven door Twentse schilders als Bruna, Van der Haar, Rabbers of Valkenburg (om er een paar uit het alfabet te noemen).

Hun werken zijn nu uit de Enscheder kunsttempel verbannen. Gelukkig konden ze nog tijdig in 'Ach Lieve Tijd' worden afgebeeld. Een soort vademecum, helaas geen catalogus van een permanente expositie. De originele doeken zijn opgeborgen door het Van Deirse Instituut, dat met deze erfenis in de maag zit. Dit soort schilderijen en prenten, die bij de herstructurering van het Rijksmuseum Twenthe door de mand vielen, is immers eigendom van de Oudheidkamer Twente, fusiepartner in het VDI. 'In de maag' inderdaad. Want niet alleen beantwoordt de cultuurhistorische erfenis aan realia die de Oudheidkamer bij de fusie inbracht, nu niet aan het doel waarvoor

zij bestemd was (openbaar bezit), niet alleen is er onvoldoende bewaarruimte, ook de bewaaromstandigheden zijn verre van ideaal. Voor schilderijen is dat op de duur funest. Het Rijk, dat nu geurt met de halve erfenis van de Van Heeks, ontloopt nog steeds zijn verantwoordelijkheid ten opzichte van die andere helft, die het mét de Oudheidkamer Twente op straat heeft gesmeten.

Hoe anders het kan zie je in sommige andere musea 'in de provincie'. Kijk maar naar 's Hertogenbosch, waar ik me twee jaar geleden verbaasde over het gelukkige huwelijk tussen kunst en cultuurhistorie in het Brabants Museum. Onlangs was ik in Assen en zag er hetzelfde verschijnsel. Het turfschip van Van Gogh is er misschien wel het enige voorbeeld van schilderkunst die voldoet aan de maatstok van het Rijksmuseum in Enschede, dat ten onrechte de naam 'Twenthe' (inclusief de deftige h) is blijven dragen. Maar wat een levendig museum daar in dat oude gebouw, waarin eigenlijk alleen de al te gladde vloeren een bezwaar zijn. Levendig niet alleen door moderne presentaties, maar vooral door de conceptie van 'Drenthe toen en nu' die er aan ten grondslag ligt.

'De oude landschap' heeft begrepen dat al wat in dit leven uitstijgt boven de dagelijkse beslommeringen, wel die beslommeringen tot uitgangspunt heeft. De tuugkist en het kookiezer ga je pas versieren wanneer je ze als nuttige gebruiksvoorwerpen hebt ontdekt. Ze horen dus evenzeer in het museum als de cryptogrammen van een Mondriaan, een toevallig beroemd geworden streekgenoot.

In elk geval hadden de lieden die ooit het bezit van de Oudheidkamer Twente als 'ouwe troep' afdeden, toen ze voor een Mondriaan tachtig miljoen over hadden wel eens mogen bedenken dat ze bij de Oudheidkamer Twente nog een (morele) schuld van een paar ton hadden open staan. Niet voordat die schuld gedelgd is, mogen ze van mij voor een cultuurprijs genomineerd worden. Overigens heeft het Drenths museum die al gehad!!

GEEN ECHTE DAMES

R. Luiten

Tussen onze collectie hoeden, die gaat van tricorne¹ en zonhoed² via cloches³ tot geheel kunststoffen elegantie uit de 60er jaren, nemen de kapothoedjes een aparte plaats in. Voornamelijk omdat het er zoveel zijn. Deze hoeden werden gedragen in de decennia rond de eeuwwisseling, in een tijd dat hoeden met strikken, matelots van stro of vilt modieus waren. En grote platte hoeden met vogels en kunstbloemen die tot aan de Eerste Wereldoorlog steeds groter werden. Denk maar aan een beginscène uit de film 'Titanic' waarin actrice Kate Winslet helemaal schuilgaat onder een hoed, een erg mooie trouwens.

Maar nu de kapothoedjes, gevalletjes geheel opgebouwd uit stroken, kanten, linten, kralen, pailletten, chenille draden, struis- en andere veren. De meeste vogelsoorten, behalve misschien musjes, stonden rond de eeuwwisseling wel op een bestellijst. Voor de hoeden van de echte dames (zie verderop) werden niet alleen veren maar ook borststukken en koppen gebruikt. Daarvoor waren de kapothoedjes te compact. Dat zou morbide inventariseren geweest zijn.

Alle versiering werd genaaid, zeg maar geprutst, op een min of meer halfronde basisvorm van stijf gaas. Bovenop al het schuim van bovengenoemde materialen - on top - als een soort overkoepelende finishing touch: een struisveer. De hoed werd gesloten met een simpel bandje onder de kin. Daar kon met de aanwezige fraaie, brede crêpe of satijnen linten wel een strik overheen worden gemaakt, maar dat werd meestal niet gedaan, tenzij er sprake was van een zogenaamde 'vaste strik' die gesloten werd d.m.v. een haak en oog.

Naast de hoed is er sprake van 'kapjes'. Open, halfopen of gesloten kapjes, waarbij de laatsten dan weer lijken op de hoed maar dan zonder de linten. Kapothoed zowel als kapje werden meestal gedragen door boerendames die stads gingen doen. Ze werden als toppunt van deftigheid op de knipmuts gezet. Stadse dames droegen veel lager opgebouwde exemplaren, wat verfijnder: de 'Koningin Emma' hoedjes. En echte dames droegen wagenwielen, ronde platte hoeden met een overdaad aan luxe decoratiemateriaal.

Het had wel iets pracht en pralerigs, als je er van houdt tenminste. De hoed deed ook volop mee in de nuances van een gemiddeld vrouwenleven. Als daar zijn: huwelijk en overlijden, rijkdom en armoë, zomer en winter, pronkzucht of bescheidenheid. De voorkeur was zwart. Trouwhoeden uitgezonderd, die konden zijn van zilvergrijs, roestbruin of crème met daarbij passende versiering. Hier en daar komt een klein gekleurd bloempje voor, van bedrukt velours of satijn. Het basismateriaal van de versiering is meestal zwarte crêpe, een enkele keer satijn. Hoe meer rouw hoe minder



Kapothoed uit collectie OKT (foto Riet Luiten)

glans, glitter, veren en ander materiaal. De versiering in de rouw bestond alleen maar uit meters zwarte crêpe met soms, als versiering, dofzwarte houten kralen.

De naaitechnieken die gebruikt zijn bij het aanbrengen van alle versiering zijn niet geweldig. Dat deed er blijkbaar niet zo toe, het ging om het effect.

Werd de hoed meestal over de muts gedragen, langzamerhand verdween die vreemde gewoonte.

De hoed sec, seul. Dan komt het open kapje in beeld. Een niemendalletje, dat bestond uit een paar centimeter brede, verstevigde rand die midden over het hoofd liep, met een toefje versiering bovenop. Met de haren vanaf het voorhoofd strak naar achteren getrokken, de standaard middenscheiding en achter het knotje.

Ondanks of dankzij modistes en hoedenwinkels verzonnen veel vrouwen rond de eeuwwisseling hun hoeden zelf. De basismaterialen waren in hoedenwinkels en de grote magazijnen te koop. Van de zeg maar ruwe basisvorm tot het nieuwste op het gebied van decoratiemateriaal.

Het samenstellen van de eigen hoed was in veel kringen mode. Koningin Alexandra van Groot Brittannië stond erom bekend dat met veel smaak te doen.



'Echte Dame'

In het algemeen werden hoeden gemaakt van vilt en stro. Volgens een legende zou St. Clement vilt hebben ontdekt toen hij een rondtrekkende monnik was. Hij zou de gewoonte hebben zijn sandalen op te vullen met vlasvezels om zijn voeten tegen het meestal ruwe terrein te beschermen. Hij ontdekte dat de combinatie van vocht en de druk van zijn voeten de vezels tot een samenhangende laag maakte, verviltte. Toen hij bisschop van Rome was (de vierde), herinnerde hij zich dat proces en zette een groep arbeiders aan het werk om het vilt te vervolmaken. En hoewel er geen enkel bewijs is voor dit verhaal, bleek de legende onuitroeibaar en werd St. Clement de patroon der hoedemakers: 23 november, dag van de hoedemakers. In Frankrijk hebben de hoedemaaksters St. Catherine als patrones, haar dag is 25 november.

De basis van het kapothoedje bestaat uit buckram: een stijf grof linnen of katoenen weefsel verstevigd met lijm. Of uit een soort raffia, geperst op zwaar gesteven witte mousseline. De laatste variant was duurder.

In de Twentsche Courant van 1898 is een advertentie te vinden van de zich beleefd aanbevelende Jenny Meijer van Magazijn 'de Vlijt'. Zij heeft dames- en kinderhoeden van de fijnste tot de goedkoopste soorten en alle toebehoren. Ze was te vinden in de Achterstraat bij de Markt.



*Boerendame met open kapje op de Markt te Enschede
(Foto Els Gerretsen-Blijdenstein)*

Voor de meeste vrouwen was het uitstapje naar de hoedenmaakster het begin van een boel creativiteit. Nadat de basisvorm en het versieringsmateriaal waren gekocht, kon men er thuis aan de keukentafel mee aan de slag. Op die manier werd ook 'de hoed van vorig jaar' weer 'up to date' gebracht. De goedkope massaproductie maakte het ook voor vrouwen met een kleine beurs mogelijk om elk seizoen iets te veranderen. Er waren bladen te koop waarin de nieuwste snuffjes stonden zodat vlijtig gekopieerd kon worden. Damesmodegids 'de Bazar' had eind 19de eeuw een oplage van 100 000 exemplaren. Er verschenen 48 nummers per jaar + patronen. Per 12 nummers met getekende snijpatronen en 3 geknipte patronen kostte dat f 1,25. Welke hoed als voorbeeld gediend heeft voor de kapoelhoed is niet echt duidelijk, hij lijkt op verschillende hoedvormen die in de laatste decennia van de 19de eeuw werden gedragen.

De hoed is niet uitsluitend Twents. Wel verdween hij bijna gelijk met het uitsterven van de streekdracht. Daar won de muts het als langst gedragen kledingstuk, niet de hoed.

Na de Eerste Wereldoorlog waren de meeste pluimen en tierlantijnen verdwenen. Er waren simpeler en charmanter modellen. Jong en elegant, naar de eis des tijds.

De bekende Fa. F.C. Drehfahl verkocht alleen herenhoofddeksele en deze bericht in een zeer sobere advertentie in de krant van 17 maart 1898 de aankomst van Heerenvilthoeden. Drehfahl zou je de "Lock's"⁴ van Enschede kunnen noemen. 'Heerenvilthoeden'. Dat was genoeg. Bijvoeglijke naamwoorden waren overbodig. De kwaliteit sprak voor zich.

Kapoelhoedjes, mooi of lelijk naar smaak, maar onmisbaar als tijdsdocument. Bij het opnieuw inrichten en nakijken van de betreffende kast in het textieldepot van het VDI was een stofkapje geen overbodige luxe geweest gezien de continu ronddwarrelende veren-deeltjes. Gelukkig weer in de kast. Duidelijk genummerd en verpakt in zuurvrij vloeï. Hopenlijk even verschoond van de tand des tijds, die wel erg hard knaagt aan dergelijke fragiele bouwsels van frutsels en veren.

Noten

- 1) Tricorne -mannenhoed met bol in het midden, de randen aan 3 kanten opstaand. Modieus van 1675-1790, op het platteland nog tot midden 19de eeuw gedragen.
- 2) Zonhoed - grote, platte, strooien dameshoed. Niet alleen gebruikt tegen de zon, ook voor de pronk. Tot midden 19de eeuw gedragen. Was destijds vrij algemene hoed voor wat beter gesitueerden in streek of stad.
- 3) Cloche - pothoed, ca.1924-1935.
- 4) Lock's - beroemdste, bekendste en beste hoedenmaker van het Britse establishment. Lock's of London, St.James's Street. Bestaat al meer dan 200 jaar.

Literatuur

- Conrads, M. en G. Klinkhamer, 'Elseviërs Kostuumgids', (A'dam-Brussel, 1981)
 Hesselink-v.d.Riet, T., 'Klederdrachten in N.O.Twente', (1984)
 McDowell, C., 'Hats', (London, 1992)

JAAN EN GREET



Dat Jaan en Greet ook in Keulen voortleven, bewees onlangs de viering van het 750-jarig bestaan van de fameuze Dom aldaar, uitgezonden via de Westdeutsche Rundfunk op de beeldbuis. In een traditioneel lied in de Rijnlandse moderspraak werden de lotgevallen van het onbenullige echtpaar bezongen door de dialectpopgroep 'Black Föös'. In Twente zijn Jaan en Greet verklede mannen, die achter een kinderwagen lopen met een dikke jongen (als komische baby) er in. Zelfs in Almelo was dat in 1936 nog het geval, bij gelegenheid van een folkloristisch feest (filmarchief OBD, Nijverdal).

Het wordt tijd dat in huidige folkloristische optochten, zoals het befaamde gebeuren in Saasveld/Dulder, dit niet al te snuggere 'paar' een vast onderdeel gaat vormen.

Van Deinse heeft in deel I van 'Uit het land van katoen en heide' (1925) al een treffende beschrijving van Jaan en Greet (met foto) opgenomen. In Enschede namen ze worsten en grote roggebroden weg uit bakkers- en slagerswinkels. Onwillekeurig worden we ook aan Vastenavond herinnerd: te Velden (Limburg) zitten in januari gemaskerde en verklede inzamelaars van worsten op 'Gekkenmaandag'* op een wagen. Kniepertjes werden vroeger ook met zware ijzeren wafelijzers op Vastenavond gebakken.

Een en ander bewijst de dynamiek van kalenderfeesten, waarin met name na 1900 sterke wijzigingen te onderkennen zijn. In dat verband zijn de historische films belangrijk die op de late avond de RTV-Oost-uitzendingen interessant maken (filmarchief OBD).

E. Jans

* worstfeesten, in: Van Goor's Folkloristisch woordenboek van Nederland en Vlaams België, (Den Haag, 1974) p. 476, 477

DE OORSPRONG EN HET GEBRUIK VAN DE 'FOEKEPOT'

W.G.H. Wiegerinck

Als enige plaats in Twente houdt Goor het rondgaan met de 'foekepote' in ere. Wat is de oorsprong van dit gebruik?

Op een schilderij van 1650 staat al een jongen met een foekepote afgebeeld. Dus moet dit gebruik al voor die tijd bekend zijn geweest. Op vele plaatsen in Nederland werd het dan ook uitgeoefend, zij het op verschillende tijdstippen.

In Holland (o.a. bij Vondel) werd dit instrument 'rommelpot' genoemd. In Salland wordt de foekepote nog gebruikt op dinsdag na Carnaval; dan lopen de kinderen ermee rond en krijgen daarvoor snoep. Tot voor kort trouwens ook in Haaksbergen. Er zijn meer plaatsen in Nederland waar dit gebruik nog in ere wordt gehouden.

Nog na de oorlog werd het foekepotten uitgeoefend door kinderen van de lagere bevolkingsgroep, welke dan langs de deuren gingen bij de beter gesitueerden. Bij het sonore geluid van de foekepote werd dan een liedje gezongen en zij kregen daarvoor iets eetbaars.

Heel vroeger, en dat was ver vóór 1900, moest 'de kleine man' zichzelf bedruipen in zijn levensonderhoud. Hij verbouwde zijn eigen groenten, fruit en gras. Het gras werd gehoid om het vee mee te voeren in de winter. Het slachten vond plaats op het einde van het jaar, het vlees werd gepekeld of gerookt. De varkensblaas werd gebruikt om een foekepote van te maken. Toen thuis niet meer geslacht werd, moest de blaas van een slachthuis of slager gehaald worden. Als er geen blazen meer voorradig waren namen we twee pannendecksels ter vervanging. Geëmailleerde decksels mochten we van moeder niet gebruiken, je kunt wel nagaan waarom niet.

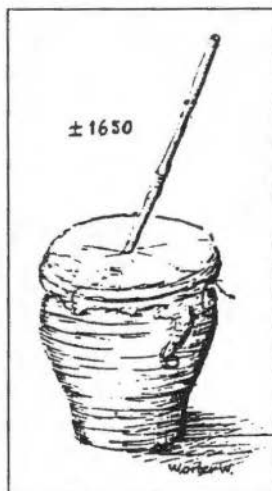

De volgende tekst wordt bij het liedje gezongen, hoewel het 'centje' allang uit de roulatie is:

Foekepottelij, foekepottelij,
Geef mij een centje dan ga ik jou voorbij.
Ik heb al zo lang met de foekepote gelopen,
Ik heb geen geld om een broodje te kopen.
Foekepottelij, foekepottelij,
Geef mij een centje dan ga ik weer voorbij.

De kleding bestond meestal uit afgedragen spullen van grotere familieleden. Een oude jute (aardappel)zak kon zijn dienst ook goed bewijzen voor de verkleedpartij. Na 1970 werden de varianten op kleding wat professioneler, toen werden er ook maskers e.d. bij de feestartikelenzaak gehaald.

Na 1945 werd het foekepotgebeuren in Goor in ere hersteld. Een tiental jaren werd het weer iets minder met de traditie. De Goorse Oudheidkamer zorgde voor een impuls, er werd nieuw leven 'ingeblazen'. Uiteraard via samenspel met onze plaatselijke muziekvereniging 'Apollo'.

Op het eind van de ouderjaarsavond, na het kinderoptreden langs de deuren, gingen de ouderen in optocht naar de villa 'Scherpenzeel'. Daar werd een serenade gebracht aan de fabrikantenfamilie Jannink. 'Dikken Niek', zoals de volksmond zei, was toen beschermheer van 'Apollo'. Die optocht was een heel gezellig gebeuren. Ook was het verrassend dat je wel eens contact kreeg met iemand van wie je niet verwacht had dat juist hij of zij in vermomming meedeed. In latere jaren kreeg 'Apollo' een andere beschermheer en gingen de klanken richting houten bungalow van Bunschoten (mede-directeur stoomblekerij) aan de Diepenheimseweg.

Na een inzinking van enkele jaren is het spontane gebeuren van vroeger georganiseerd hervat door de toenmalige jeugdsoos 'Goor in de bocht'. Deze groep is jaren actief bezig geweest met het vervaardigen van de foekepot.

Onder de naam 'Kindvriendelijk Goor' is de traditie voortgezet. Deze groep heeft de oude gewoonte tot op heden weten te handhaven. Er is op oudejaarsavond weer een leuke optocht door Goor, mét 'Apollo'. Ook zijn er prijzen te verwerven, welke na de optocht in de Reggehof worden uitgereikt.

Het maken van de foekepot

De blazen worden eerst grondig gereinigd en van vet of vleesresten ontdaan.

In het begin werden ze met de mond opgeblazen. Later vond Tonnis Endeman, de technische man van 'Goor in de bocht', dat ze ook wel met een fietspomp, compressor of drukcilinder opgeblazen konden worden. Na deze behandeling worden ze lange tijd op de zolder van de 'Malbergschool' aan de Schoolstraat te drogen gehangen en vervolgens tot foekepot verwerkt.

De enigszins hard geworden blaas, welke dan de vorm van een luchtballon heeft aangenomen, wordt aan de ingang royaal afgeknipt. Daarna wordt de blaas in een bak water gelegd. Een van te voren ingekerfd rietje moet in het middelpunt van de blaas met touw worden vastgeknoopt. Hierna wordt de blaas rechtgetrokken en nat om de bovenkant van een rode aardewerk bloempot gespannen en ook daar vastgeknoopt. Alvorens men de blaas vastzet moet het gat in de bodem van het potje van een passende kurk worden voorzien.

Door in de palm van de hand te spugen en losjes met de vuist op en neergaande bewegingen langs het rietje te maken, ontstaat het brommende geluid van de foekepot.

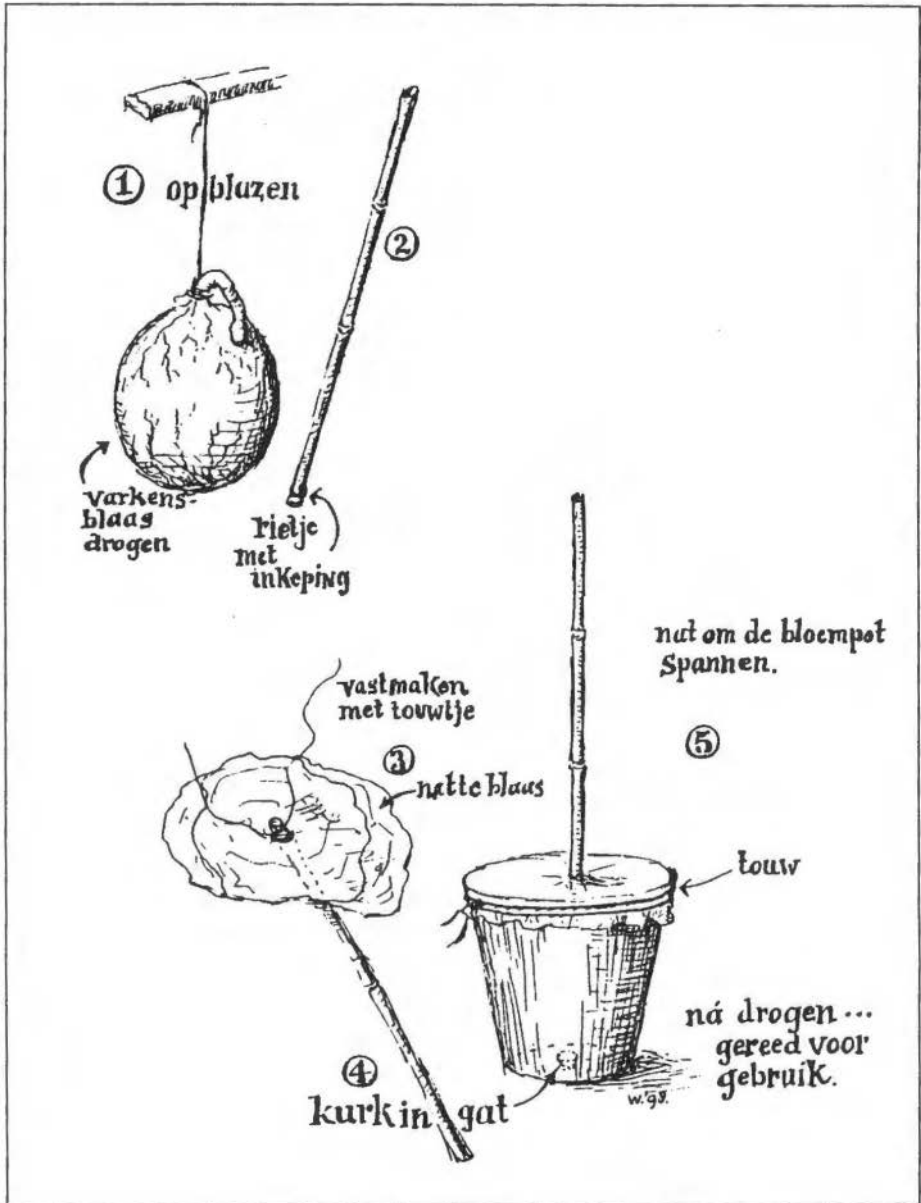

Literatuur

Buter, Adriaan, 'Over-ijsselse Volksgebruiken p. 225-229

PERSBERICHTEN

STREEKDRACHTEN IN OVERIJSSSEL

Al sinds een aantal jaren verricht Wielent Harms namens de Stichting IJsselacademie in Kampen en het Van Deinese Instituut te Enschede onderzoek naar streekdrachten in Overijssel, daarin bijgestaan door vrijwilligers. Zijn onderzoek heeft een schat aan informatie opgeleverd. Samen met redactrice Dorine van Stijkel verwerkt Harms nu zijn onderzoeksgegevens in een publicatie van de IJsselacademie, waarin een overzicht wordt gegeven van de Overijsselse streekdracht vanaf 1750.

In drie voordrachten zullen Harms en Stijkel over dit streekdrachten-onderzoek vertellen.

Het programma is als volgt samengesteld:

Dinsdag 27 oktober 1998: Dorine Stijkel vertelt over streekdrachten in Nederland in het algemeen en over het onderzoek dat er naar verricht wordt. Zij gaat o.m. in op wat een streekdracht is, waar en wanneer deze werd gedragen en welke kledingonderdelen typerend waren voor welke dracht.

Dinsdag 10 november 1998: Wielent Harms vertelt over zijn onderzoek in Overijssel. Hij gaat daarbij vooral in op de dracht van Kampen en omgeving.

Dinsdag 24 november 1998: Wielant Harms vervolgt het verhaal over zijn onderzoek.

Plaats: Auditorium van het Stedelijk Museum Zwolle, Voorstraat 34 te Zwolle

Tijd: 15.00-17.00 uur (vooraf is er gelegenheid tot museumbezoek)

Kosten: drie lezingen f 37,50, inclusief thee. Per lezing f 15,-

Entreprijs: museum f 5,-

Aanmelding: kan door het aanvragen van een inschrijfformulier bij de Stichting IJsselacademie te Kampen. Postbus 244, 8260 AE Kampen, tel. 038-3315235

FEESTELIJKE UITREIKING EISMAPRIJS OPGELUISTERD MET STUDIEDAG

De Eismaprijs is een tweejaarlijkse prijs voor de beste publikatie op het gebied van regionale geschiedenis in de voorgaande twee jaren. De prijs is ingesteld door de uitgeverij Eisma in Leeuwarden en bedraagt f 7500,-. De uitreiking zal plaatsvinden op vrijdag 30 oktober 1998 door Mr. I. Opstelten, burgemeester van Utrecht.

Studiedag

De uitreiking van de Eismaprijs zal dit jaar worden opgeluisterd met een studiedag die als thema 'De opdringerige stad' heeft meegekregen. Dit thema zal vanuit diverse invalshoeken en disciplines worden benaderd. Centraal zal staan de wisselwerking tussen stad en platteland in de 19de en begin 20ste eeuw, de periode waarin grote veranderingen plaatsvonden.

Sprekers / onderwerpen

- Prof.dr. R van Engelsdorp Gastelaar - Politieke aspecten van de ruimtelijke ordening in de interactie tussen stad en platteland
 Dr. M.C. van Schendelen - Natuur in de interactie tussen stad en platteland
 Dr. A.J. Schuurman - Culturele aspecten in de interactie tussen stad en platteland
 Dr. C. Trompetter - Economische interactie tussen stad en platteland

Organisatie: Vereniging voor Lokale en Regionale Geschiedenis i.s.m. het Centrum voor Volkscultuur en de werkgroep Stedengeschiedenis.

Tijd: vrijdag 30 oktober 1998

Plaats: Gertrudiskapel, Willemsplantsoen 1c te Utrecht (vlakbij Centraal Station)

Aanmelden: voor 15 oktober door f 30,- (inclusief lunch) over te maken op giro nr. 810806 van het Nederlands Centrum voor Volkscultuur te Utrecht, m.v.v. 'De opdringerige stad'.

Informatie: tel. 030-2319997

STUDIEDAG TE WINDESHEIM

Op zaterdag 27 maart 1999 organiseert de Stichting IJsselacademie te Kampen i.s.m. het Gemeentearchief Zwolle, het Rijksarchief in Overijssel, het Van Deinse Instituut te Enschede en de Vereniging tot Beoefening van Overijsselsch Regt en Geschiedenis in het dorp Windesheim (gem. Zwolle) een studiedag getiteld:

Emotie en Geschiedenis. Stads- en dorpsgeschiedenis in Overijssel

De bedoeling van deze studiedag is dat vrijetijds-historici en professionele onderzoekers met elkaar in gesprek kunnen gaan over de lokale en regionale geschiedenis van Overijssel, maar ook dat zij een vergelijking kunnen maken tussen de studies uit Overijssel en die daarbuiten.

In het ochtendprogramma gaat prof.dr. A.Th. van Deursen in op Graft als voorbeeld van een dorpsgeschiedenis en spreekt prof.dr. P.D. 't Hart over de relatie tussen wetenschappers en vrijetijds-historici. Daarna is het woord aan de zaal.

In het middagprogramma gaat het vooral over Overijssels onderzoek. Zo vindt er een presentatie plaats van vier lokale historische projecten, toegelicht door de onderzoekers. Dr. A. van der Zeijden van het Nederlands Centrum voor Volkscultuur geeft een reactie op deze presentaties.

Dr. C. Trompetter gaat vervolgens in op de 'plattelanders' van Almelo. Prof.dr. A. van der Woud sluit de dag af met een dia-lezing over de geschiedenis van de ruimte.

Tijdens de lunch is het mogelijk een rondleiding te maken door het dorp Windesheim o.l.v. drs. F.D. Zeiler en dr. E. Jans.

Tijd: Zaterdag 27 maart 1999, 10.15 - 16.15 uur

Plaats: Dorpshuis Windesheim (Zwolle)

Kosten: f 35,- p.p., inclusief lunch

Inlichtingen: Stichting IJsselacademie, Postbus 244, 8260 AE Kampen, tel. 038-3315235 (mw. drs. H.J. van de Streek)

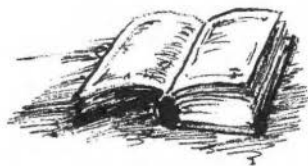

Boekennieuws

TWENTE-PROMOTIE VROEGER EN NU:

1. Marie Koopmans, de Twentse schrijfster, door Martin Paus en
 2. Het gast(v)aardigste boekje in, van en over TWENTE: 't Gasten beukske, door Harry Wonink.
1. Bij NV Uitgeverij Smit van 1876 in Hengelo verscheen vorig jaar een uiterlijk onopvallend boek van Martin H.J. Paus, maar van essentieel belang voor de Twente-literatuur. Het boek bevat een bibliografie en biografie van de in Tubbergen in 1888 geboren en in 1979 te Groningen gestorven Marie Koopmans. Novellen en verhalen uit minder bekende bronnen als tijdschriften en dag- en weekbladen zijn opgenomen. Een compilatie dus. De in druk verschenen boeken staan op een illustratie afgebeeld. Maar het verzamelen van alle verspreide teksten moet een gigantische klus zijn geweest. Martin Paus behoort m.i. tot de mensen met een meer dan gewoon geduld en tolerantie. Zijn publikatie stemt tot nadenken bij allen die belangstellen in de Twentse streekcultuur. De identiteit van de Twentenaren is nogal eens ter discussie gesteld. En je kunt je afvragen of de damesbladen en de Katholieke Illustratie van voor de oorlog daaraan wel een bijdrage hebben geleverd, maar wat Marie Koopmans bij elkaar geschreven heeft (bedoeld is: wat Paus bijeenbracht) is te vergelijken met andere scribenten van de voor-vorige generatie. In dit verband denken we aan Johanna van Buren, Cato Elderink of met prof. dr. A. van der Meiden aan Marie Koenen. In de inleiding stelt prof. dr. H. Entjes duidelijk dat we de dame Koopmans moeten zien tegen de achtergrond van haar tijd.
 2. De V.V.V. en de Oudheidkamer Twente begonnen in het begin van deze eeuw aan het promoten van het Twentse landschap en de gastvrijheid. Marie Koopmans leverde met overgave en uit roeping wezenlijke bijdragen tot 'Twente Promotion'. En dat in een tijd dat de Libelle hoogstens wat Volendamertjes op liet draven. Hoe anders is de pers en de journalistiek momenteel uitgerust! Harry Wonink droeg op de gebruikelijke wijze zijn fijne en gemakkelijk leesbare teksten aan en leverde met Robert Muurlink de foto's. Uitgebreid lichten zij de gasten van de 'Stichting Hotel Overleg Twente' in over de achtergronden van ons Twente. Studio Van Dijken en Drukkerij Van de Schaaf maakten er een prachuitgave van. Voor f 10,- werkelijk als een SHOT van genot, zelfs voor door-gewinterde Tukkers.

D.T.

Marie Koopmans de Twentse Schrijfster, door Martin H.J. Paus (Hengelo, 1997) NV Uitgeverij Smit van 1876, ISBN 90.6289.574.3 , 188 p. Prijs fl. 29,50.

Het gast(v)aardigste boekje in, van en over Twente: 't Gastenbeukske, door Harry Wonink e.a. Uitgave Stichting Hotel Overleg Twente (Twente, 1998), ISBN 90.9011.539.0

UITGAVE TRANSCRIPTIE MARKEBOEK LONNEKER

De genealogische Werkgroep Twente heeft na circa 4 jaar werken de totale transcriptie van het markeboek van Lonneker nagenoeg klaar. Het markeboek beslaat de periode tussen 1545 en 1756, de transcriptie omvat alle nu bekende stukken. Het boek, dat ruim 200 pagina's zal krijgen, bevat een index op achternamen, boerderij- en plaatsnamen, alsmede een uitgebreide woordenlijst met verklaringen van vrijwel alle, mogelijk onbekende woorden die in de teksten voorkomen.

Het is een unieke bron voor historisch onderzoek en uiteraard ook voor genealogen, vooral omdat van deze marke weinig familiegegevens zijn overgebleven als gevolg van de grote brand van Enschede in 1862.

Het boek wordt uitgebracht in de serie 'Twentse genealogische en historische bronnen' nr. 20.

Het zal bij voorinschrijving, afgehaald, f 37,50 gaan kosten en f 47,50 thuisbezorgd. De termijn van voorinschrijving loopt af op 1 november. Na verschijnen, uiterlijk 1 december, zal de prijs f 42,50 (resp. f 52,50) zijn.

Een bestelformier is verkrijgbaar bij het Genealogisch Informatiecentrum Twente op vrijdagmiddag in het Van Deirse Instituut.

Telefonisch is informatie te verkrijgen bij de heer F.J.M. Agterbosch: thuis 074-291 57 59,
werk 0546-54 54 68

GOOR GISTEREN

De heer H.J. Geerts zond ons de volgende correcties op de bespreking van het boek 'Goor Gisteren' door H. Hagens in het julinummer van 't Inschrien:

- a. In de opsomming van de reeks uitgegeven boeken over de geschiedenis van Goor ontbreekt 'Verhalen rond de Goorse Bandijk' uit 1992
- b. De eerste twee hoofdstukken van 'Goor Gisteren' zijn niet geschreven door H., maar door G.J. Geerts
- c. De foto's op p. 261 geven echt het erve 't Haantje weer na de brand (zie foto in 'Van Eigen Erf' van juni 1929).

Red.

We zijn net zo thuis in de buurt als u

De Rabobank is een bank met een idee. Het idee dat je samen sterk bent. De Rabobank heeft als geen ander een traditie van samenwerken en bouwen aan relaties. Het is een bank van mensen vóór mensen.

Dat merkt u al snel in het persoonlijke contact. Elke Rabobank staat midden in de samenleving. Daarom zijn we vaak betrokken bij activiteiten in het bedrijfsleven, verenigingen en scholen. We weten wat er leeft, ook als het niet om bankzaken gaat. Kortom, we zijn een bank die net zo thuis is in de buurt als u.



Rabobank

ENSINK ANTIEK

*Meubelen 18e + 19e eeuw
Inkoop - verkoop - taxatie*

*Oldenzaalsestraat 31-33
7551 KN Hengelo
Tel. 074-2428744*

ANTIQUARIAAT GALERIJ REZA

MODERNE KUNST EN
OUDE BOEKEN
BOEKENZOEKDIENT

KORTESTRAAT 2
T/O ZOUTMUSEUM
POSTBUS 9 - 7490 AA DELDEN
TEL.: 074 - 3764792
GEOPEND:
DI/WO/DO: 14-18
VR: 12-21
ZA: 10-17 UUR

SINDS 1884

boekhandel  Broekhuis

Algemene en Wetenschappelijke Boeken en Tijdschriften
Kantoorartikelen en Schrijfwaren
School- en Studietoelagen



Hengelo

Enschedesestraat 19
Telefoon 074-2910267

Enschede

Marktstraat 12
met afdelingen:
multimedia en galerie
Telefoon 053-4325210

Almelo

City Promenade 21
Telefoon 0546-812235

UT Enschede

Campus Boekhandel
gebouw Drienerburgh
Telefoon 053-4892414

bB



HUIZE HÖLTERHOF

Hölterhofweg 325
7534 PT Enschede
Tel. 0543 - 4611306

Huize Hölterhof, moeilijk te vinden.....
Een openbaring om te ontdekken!

Van november t/m april:
diners-koffietafels
recepties-familieünies enz.

Van mei t/m oktober:
55-plus vakantieweken.

Vraagt folder en programma.



A. Bonzet SPECIAAL BOEKBINDERIJ

DE OSSENBOER 44 - ENSCHEDE
tel. 053 - 4314069

**OOK UW BINDWERK
IS BIJ ONS WELKOM**

Wij zijn een niet te grote
binderij waar kwaliteit
en service nog
mogelijk is



*Gespecialiseerde handboekbinderij
voor particuliere- en rijksopdrachten
Levering franco door geheel Nederland
Kleine tot grote oplagen - speciale opdrachten.*