

Oudheidkamer Twente

't Inschrien

tweeëndertigste jaargang nr. 3, juli 2000

kwartaaluitgave van het

VAN DEINSE INSTITUUT

1339-41f

DS B.S

Openheidkamer Twente

'T INSCHRIEN

VAN DEINSE INSTITUUT - TWENTSE ACADEMIE VOOR STREEKCULTUUR

Een inschrien is een vakje in de tuugkist waarin waardevolle zaken werden bewaard.

Redactie:

- A.J. Bolusset-Brunt, Mirabeau/Delden
- A. Buter, Neede
- H. Hagens, Almelo
- H.A. Kleerebezem, Borne
- J.J.H. Meijer, Hengelo
- A.L.A. Wevers, Hengelo
- Eindredacteur:
- M. Paskamp-van Santen, Mander

Administratie:

Van Deirse Instituut, Het Elderinkshuis
 De Klomp 35, 7511 DG Enschede
 Tel. 053-4334577, Telefax 053-4340744
Website: <http://www.obd.nl/deinse.htm>
 Abonnementsprijs f 15,- per jaar
 Losse nummers f 5,- (excl. verzendkosten)
 Postrekening nr. 7460146
 Rabobank Enschede rek nr. 31.67.32.311,
 Giro Rabobank nr.90.20.08
 t.n.v. penningmeester Van Deirse Instituut

Aanleveren kopij

Artikelen voor 't Inschrien (zo mogelijk)
 aanleveren op **diskette mét uitdraai** en
 vermelding formaat.

Redactieadres:

M. Paskamp-van Santen,
 Vleerhoeksweg 13, 7663 TK Mander.
 Tel. 0541-680470

Overname van de inhoud, in welke vorm dan ook,
 is niet toegestaan zonder schriftelijke toestemming
 van de redactie.

Grafische vormgeving & Druk: SOWECO Almelo.
 [ISSN 0166-3984]

INHOUD

- Januari 2000
 - *Thea Kroeze* 1
- Uit het Elderinkshuis
 - *Aukje Krommendijk* 2
- Van de Streektalconsulent
 - *Gerrit Kraa* 5
- Textiel na de textiel
 - *Adriaan Buter* 7
- 2000 het jaar van de textiel
 Nico ter Kuile en Nicolon
 - *J.G. de Winter* 8
- Twee erepenningen - vervolg
 - *J.E. Gieskes* 18
- Klompenmakerij in Enter 21
- Rubriek 'Zwaleman' 22
- Woon- en leefomstandigheden
 in Rijssen - *G.J. Bouwhuis* 24
- Boekennieuws 31
- Aanwinsten bibliotheek VDI 34
- Attentie 35

IN MEMORIAM ADRIAAN BUTER**(27 februari 1918 – 9 mei 2000)****REDACTEUR van 't INSCHRIEN sinds 1968**

Tot in het begin van de jaren zestig was het voornaamste doel van de Vereniging 'Oudheidkamer Twente' een museale presentatie van de collectie. De uitvoering daarvan was in handen van directie en staf van het Rijksmuseum Twenthe, met enige invloed daarop van het bestuur.

Daarnaast werden excursies en cursussen georganiseerd en 'praatavonden' gehouden, waarop met name sprekers van buiten de vereniging optraden. Toen ontstond in het bestuur geleidelijk aan de overtuiging, dat de Vereniging zich niet alleen passief met haar collectie zou moeten bezighouden. Bij een aantal vooral jongere bestuursleden, ontstond het gevoel dat er rondom de verzameling méér kon gebeuren: bestudering van de cultuur en de historie van Twente zou kunnen leiden tot publicaties en lezingen en tot het toegankelijker maken van de rijke collectie. Het cursussen-aanbod werd uitgebreid en in 1968 was het zo ver, dat er ook een uitlaatklep voor alle verworven kennis moest komen in de vorm van een verenigingsblad, dat grootmoedig ook werd aangeboden als contactorgaan voor alle Twentse streekculturele organisaties.



Foto Tw.C. Tubantia

Ondergetekende mocht als formateur van een redactie optreden, maar kreeg de duidelijke boodschap mee, dat Adriaan Buter, bestuurslid van de Oudheidkamer Twente, daarvoor niet gepasseerd mocht worden.

En zo kwam er in het vroege voorjaar van 1968 een merkwaardig groepje mensen bij elkaar: Adriaan Buter, Herman Hagens, Jan Overbeeke en ondergetekende. Samen namen we op ons, inhoud en vorm te geven aan dat oudheidkundig contactorgaan. Van meet af aan was de invloed van Adriaan Buter groot: hij bedacht niet alleen de naam: 't Inschrien, maar had, en dat lag ook in zijn aard, een grote inbreng bij de samenstelling van het blad, de indeling in rubrieken en de inhoud ervan. Wat hem betrof moest 't Inschrien inderdaad een contactblad worden voor iedereen, die zich wilde verdiepen in de Twentse cultuurhistorie.

We hebben daar zwaar aan getrokken in het begin: heel wat keren hebben we vertegenwoordigers van de vele Twentse heemkundeverenigingen bij elkaar gehaald in de gobelinzal van het Rijksmuseum Twenthe en met hen de noodzaak van een breed Twents cultureel contactorgaan besproken; hebben we bestuursleden van deze plaatselijke clubs als bestuurslid van de Oudheidkamer voorgesteld en benoemd. Echter, 't Inschrien maken tot een Twents cultureel en oudheidkundig contactorgaan is ons niet gelukt.

En dus moest de redactie, die geleidelijk aan met nieuwe leden was uitgebreid, zich erbij neerleggen, dat 't Inschrien vooral het orgaan zou zijn van en voor de leden van de Vereniging 'Oudheidkamer Twente', en voor de (steeds ruim honderd) abonnees van buiten onze vereniging.

De redactievergaderingen kregen intussen meer en meer het karakter wat ze nu nog steeds hebben: een maandelijks ontmoeting van een groepje 'kenners' van de Twentse cultuur en historie, bijna niet bij de les te houden over de geagendeerde onderwerpen, maar pratend over iets interessants dat speelde, een onderwerp dat toevallig werd aangesneden, zo maar een vraag van één der redactieleden. En passant bespraken we het gehele Twentse cultuurbeleid in welke samenhang dan ook, en wisten we met elkaar prima waar het naar toe moest.

En zo waren die bijeenkomsten hoogtepunten van kennisuitwisseling, een 'Twentse Academie' in het klein, waar ieder van ons kennis inbracht en haalde. Toch slaagden we er steeds in om ieder kwartaal weer een blad uit te brengen. En steeds bleef de invloed van Adriaan aanwezig: bij de beoordeling van binnengekomen artikelen, bij de correctie ervan, bij vraagstukken van vormgeving en, uiteraard bij de 'vulling': we hoefden maar te vragen en hij produceerde weer een artikel, vanuit een bijna universele kennis van cultuur en historie van Twente.

Wat ons echter niet lukte was om binnen de Oudheidkamer Twente het ideaal van Adriaan Buter te verwezenlijken: een Twentse Akademie, een documentatie- en informatiecentrum voor de Twentse cultuur en historie. Hij was ook van mening, dat

de Oudheidkamer Twente daarvoor niet het juiste gremium was, dat de Oudheidkamer te elitair was om een brede ontmoetingsplaats van geïnteresseerden in de cultuurhistorie van Twente te worden.

Toen dan ook de Oudheidkamer Twente, onder invloed van haar secretaris - tevens museumdirecteur - Adam Hulshoff besloot, de Twente-activiteiten in het Rijksmuseum wat meer op afstand te houden om te voorkomen dat het Rijk dit museum zou opheffen als Rijksmuseum, kreeg Adriaan de kans om aan zijn zo lang gewenste Twente Akademie invulling te geven. De wijze waarop hij dat deed wordt duidelijk uit de woorden van Ben Thüss in zijn herdenking van Adriaan Buter elders in dit blad.

Uiteraard kreeg die Twente Akademie haar eigen blad, 'Stad en Land'. Buter was toen voor de redactie van 't Inschrien grotendeels verloren. Echter de toenadering tussen Twente Akademie en Oudheidkamer Twente, welke uiteindelijk leidde tot het ontstaan van het Van Deirse Instituut, maakte dat de banden weer werden aangehaald. De naam 't Inschrien, immers door Adriaan zelf bedacht, bleef de naam van het orgaan van dit nieuwe Instituut.

Qua inhoud werd het blad duidelijk een mix van het oude Inschrien en 'Stad en Land'. De redactievergaderingen gingen op de oude voet door, opnieuw met een duidelijke inbreng van Adriaan: 'Poolse landdagen', waar alles wat maar verband hield met de cultuur en historie van Twente, werd besproken en bediscussieerd, met standpunten die soms scherp tegenover elkaar stonden, maar uiteindelijk altijd in harmonie werd samengewerkt om voor het volgende kwartaal weer een interessant, gevarieerd en goed gevuld blad te produceren.

Op 9 mei j.l. overleed Adriaan. We zullen als redactie doorgaan met ons werk voor 't Inschrien, wetend dat we dat aan hem zijn verschuldigd. We zullen hem missen!

Joop Meijer

IN MEMORIAM**ADRIAAN BUTER 27 februari 1918 – 9 mei 2000**

Op 9 mei overleed de 'leerling journalist' Adriaan Buter. Na zijn HBS-tijd was hij als zodanig aangenomen bij het 'Volksblad voor Twente' in Enschede en deze aanduiding van zijn professe bleef hij gekscherend gebruiken tot ver na zijn 'vervroegd uittreden' bij de krant. Adriaan was van mening, dat je als journalist je hele leven lang bleef leren. Hij hééft veel geleerd, van Jan Jans, Cato Elderink, Gerard Vloedveld, Ko van Deinsen en van anderen, die hij veelal nog zelf gekend heeft. Veel geleerd ook van zijn vader, die het onderwijs diende in het Needse en hem onder andere de liefde voor de natuur bijbracht.

Maar, Adriaan was ook al jong iemand met eigen standpunten. Hij onthield zich van alcoholische dranken; werd in 1938 hoofdbestuurslid van de Jeugdbond voor Onthouding (de JVO) en was redacteur van het bondsblad 'De Jonge Onthouder'.

Een andere principiële keuze; hij nam ontslag bij de krant, toen in het begin van de oorlog het Volksblad door de Nazi's werd 'gelijkgeschakeld'.

Hierbij bleef het niet. Samen met Hennie te Riet e.a. schreef hij brieven naar talloze leden van de Nederlandse Jeugdherbergcentrale, waarin beiden toen een rol speelden, om hen op te roepen geen gebruik meer te maken van deze jeugdherbergen, nu deze verworpen waren tot clubhuizen van de Nationale Jeugdstorm (de jeugdbeweging van de NSB).

Ondertussen moest er wel brood op de plank komen. Adriaan kreeg een baan op het distributiekantoor in Enschede. Samen met kennissen uit de jeugdbeweging – Adriaan vond ook zijn vrouw Alie Wisselo in de JVO – werd daar heimelijk gewerkt aan de verzorging van joodse onderduikers.

Sinds 1942 werden er maandelijks in het geheim distributiebescheiden afgehaald en vanaf de herfst van 1944 werd het woonhuis van Alie en Adriaan – pal in de binnenstad van Enschede – de bewaarplaats van materialen, nodig om valse papieren te vervaardigen.

De journalist in Adriaan verloochende zich echter niet. Op wat er nog aan papier te krijgen was startte hij de Enschedese editie van 'Het Vrije Volk' (op ongeveer A5-formaat).

In 1945 wordt hij hoofdredacteur van het Almeloze 'Parool' en dan volgt een bijna eindeloze reeks van kranten, tijdschriften en jaarboeken, waarvan Adriaan hoofdredacteur, redacteur of verslaggever is, of waaraan hij meewerkt als auteur. De 'Gelders-Overrijsselse Courant', de 'Twentsche Courant', 'De Mars', 'Twenterland en –Leu en –Sproake', 'Jaarboek Twente'. 'Textielhistorische Bijdragen', 'Neerlands Volksleven', 'Stad en Land', 't Inschrien', om maar wat voorbeelden te noemen, namen gretig Adriaans bijdragen op.

Het zullen vele honderden artikelen zijn, die Adriaan in de loop der jaren heeft geschreven. Zeker, Adriaan versloeg ook raadsvergaderingen, c.q. statenvergaderingen, maar zijn grote kracht en ook zijn fenomenale kennis kwamen toch vooral tot uiting in zijn publicaties over de natuur en de streekcultuur. Een indrukwekkende serie door hem, soms in samenwerking met anderen geschreven boeken getuigen hiervan. 'Portret van Enschede', 'De kadans der getouwen', 'Over-ijsselse Volksgebruiken' zijn zo maar een paar boeken, die menig Twentenaar kent.

Een enigszins volledig overzicht geven van Adriaans publicaties is eigenlijk onbegonnen werk. Zijn bibliografie in Scripta Transisalana beslaat vele pagina's. Daarbij valt te bedenken dat hij niet zelden, bijvoorbeeld bij zijn rubriek 'Bij ons in het Oosten' in de Twentsche Courant, gebruik maakte van de pseudoniem 'Zwaleman', ontleend aan de boerderij in Noordijk bij Neede, waar hij jarenlang woonde.

Adriaan Buter was veel meer dan alleen publicist op regionaal-cultureel en natuur-historisch gebied; hij was opstarter en aanjager van, c.q. motor achter heel veel initiatieven in Twente.

Samen met zijn oudere vriend, de Almelse architect Jan Jans – gelijkgezinden waar het ging om sociaal-democratische idealen en culturele vorming van het volk – speelde hij een belangrijke rol in de Algemene Vereniging Twente (de AVT). Daaruit kwamen allerlei initiatieven voort, bijvoorbeeld de Twentedagen (zoals die in oktober 1952).



Foto Tw.C. Tubantia

Ook een werkgroep textielgeschiedenis zag het licht. Later werd dit de Stichting Textielgeschiedenis, waarvan Adriaan tot 1970 secretaris en vervolgens archivaris-bibliotecaris was.

De Stichting wist een jaarboek ('Textielhistorische Bijdragen') van de grond te krijgen, alsook een textielmuseum (nu Museum Jannink). Adriaan was ook daarbij betrokken, hoe kon het ook anders. Als redactielid en auteur heeft het jaarboek vele jaren van zijn kennis en journalistieke vaardigheid geprofiteerd; het textielmuseum had in hem een bestuurslid dat met zijn netwerk veel deuren kon openen.

Evenals bij zijn publicaties is het niet te doen alle organisaties te noemen,

waarin Adriaan een rol speelde. Het Overijssels Landschap en de Jan Jansstichting wil ik niet onvermeld laten omdat die hem zeer ter harte gingen.

Maar dan zijn er nog de projecten, waarin hij toch wel op een heel bijzondere wijze zijn hart en ziel heeft gelegd. Al jaren verzamelde en ordende hij, hierbij geholpen door vriend Arend Temming uit Haaksbergen, gesteenten, fossielen, haaiantanden, kortom geologische en paleontologisch materiaal vanaf het Paleozoïcum tot heden. Dit heeft, na vele jaren van verzamelen, ordenen en verhuizen, geleid tot het huidige 'museum Zwaleman in Gelselaar'. Jammer blijft het dat het Neeëdien het als geologische tijdvak wetenschappelijk niet heeft gehaald.

Adriaans grootste triomf was wellicht de totstandkoming van de Twente Akademie (de TA) in 1982. Vanaf de tijden van de AVT in de jaren '50 waren er al ideeën en gesprekken over en plannen voor een instituut, dat zich zou moeten bezighouden met de streekcultuur van Twente in al zijn facetten, te weten de taal, de volksgebruiken, de streekgeschiedenis, de (landelijke) bouwkunst alsook met de natuur in de regio.

In het begin van de jaren '80 kwam er schot in de zaak, vooral ook door actie van de Kreenk veur de Twentse Sproake.

Er werd een stichting Stad en Land opgericht en een bestuur gevormd met Jan Buijvoets, burgemeester van Ambt Delden, als voorzitter. Algauw werden de eerste vrijwilligers gevonden en nam Adriaan Buter het directeurschap op zich van het instituut, dat weldra de Twente Akademie werd genoemd.

Oorspronkelijk was het de bedoeling dat het bureau gevestigd zou worden in het gebouw van de Twentsche Courant in Hengelo, maar door gesprekken met o.a. Hans Metz, directeur van de Provinciale Bibliotheekcentrale Overijssel-Oost en zijn adjunct Dick ter Harmsel, kwam het instituut onder dak in het gebouw van deze bibliotheekdienst in Borne.

Jarenlang heeft de TA ondersteuning van de bibliotheekdienst genoten en zonder die belangeloze hulp zou de aanloop van het instituut een stuk moeilijker zijn geweest.

Primitief was het aanvankelijk allemaal wel. Officieel had de TA maar één kamer als werkruimte ter beschikking, maar Adriaan usurpeerde geleidelijk aan steeds meer plek in het gebouw.

Financiële middelen waren er aanvankelijk niet, dus graag typmachine en schaar van huis meenemen. Maar er heerste een gezellige, gemoedelijke en toch arbeidzame sfeer. Adriaan, vaak verscholen achter dozen vol krantenknipsels en stapels boeken, wist met humor alle problemen te boven te komen en de club te enthousiasmeren.

Het ging goed met de Akademie, ook financieel. Helaas werden de twee bibliotheekdiensten in Overijssel samengevoegd tot één Overijsselse Bibliotheekdienst (OBD), die gevestigd werd in een nieuwbouw in Nijverdal. Meeverhuizen werd nog even overwogen, maar uiteindelijk werd toch een aanbod van het Rijksmuseum Twenthe in Enschede aangenomen, mede in verband met de voorgenomen fusie met de Oudheidkamer Twente, die al sinds jaar en dag in dat gebouw gevestigd was.

Adriaan is de man geweest, die de TA van de grond heeft getild en toen ik in 1989 het directeurschap van hem mocht overnemen, was het pionierswerk dus al gedaan. Het Van Deirse Instituut (VDI), resultaat van de fusie, heeft véél, heel véél aan Adriaan te danken en dit geldt ook voor iedereen die geboeid is door het streekeigene van Twente.

Maar hoe was Adriaan nou als mens? Hij had humor en hij had een romantisch-dichterlijk gemoed. Hiervan getuigt bijvoorbeeld de dichtbundel, waarmee hij iedereen verraste op zijn verjaardagsfeestje op 'n Broam. Hij werd toen tachtig!

Adriaan was zelf een arbeidzaam mens en zag er misschien daarom geen been in ook anderen in hun vrije tijd soms met een fikse klus op te zadelen.

Hij was een beetje slordig, maar wist toch altijd in de stapels rapporten, knipsels, boeken en andere paperassen in een handomdraai te vinden wat hij nodig had. Hij was vasthoudend en liet zich niet gemakkelijk van zijn ideeën afbrengen; dit vaak ten voordele van de TA.

Natuurlijk waren er wel eens botsingen. Eens riep hij mij toe: "Jij bent niet zo'n heel klein beetje eigenwijs"!

Mijn repliek was: "Maar jij kunt niet luisteren"! Ik kwam de volgende morgen op 't instituut en vond op mijn bureau een van zijn boeken; allang slechts antiquarisch en dan nog maar zelden verkrijgbaar. Te oordelen naar de gebruikssporen was het een exemplaar uit zijn eigen boekenbezit. Voorin had hij geschreven: "Voor mijn goede vriend Ben".

Ik ben dankbaar zo'n goede vriend gehad te hebben.

Ben Thüss



...uit het Elderinkshuis

Op zaterdag 13 mei 2000 werd Enschede getroffen door een vuurwerkkramp waarvan niemand op de hele wereld onkundig is gebleven. Door de vuurwerkexplosie werd een groot deel van het Roombeek weggevaagd terwijl de schade in omliggende wijken enorm was en nog steeds is.

Gezien de grootte van het getroffen gebied is het een wonder dat er niet veel meer dodelijke slachtoffers zijn gevallen. De ramp is ontzettend hard aangekomen. In Nederland hebben allerlei technische controle-mechanismen en steeds strenger wordende milieuvorschriften in relatie tot bouwen en wonen gezorgd voor een comfortabel gevoel van veiligheid. Een schijnveiligheid, zoals nu gebleken is en dat is een angstige gedachte.

Als we het hebben over 'de brand van Enschede', bedoelen we meestal die van 1862, soms de minder bekende van 1750. Het VDI heeft veel visueel materiaal over deze twee stadsbranden. U moet dan denken aan schilderijen, prenten, boeken en archiefmateriaal. Sinds de explosie van 13 mei 2000 weten we helaas ook hoe zo'n ramp klinkt: de enorme knal, het gebulder van het vuur, de paniek van de mensen, de sirenes en het geluid van voetstappen in bergen glasscherven.

Het geluid van de explosie en de enorme rookwolken waren in heel Twente waarneembaar.

En we weten nu ook hoe het stinkt als een deel van de stad in rook opgaat.

In de omliggende wijken van het rampgebied, de zogenoemde tweede cirkel, wonen nogal wat medewerkers van ons instituut. Zij hebben gelukkig 'alleen maar' materiële schade en ongemak geleden. Sommigen zaten vast in hun eigen huis, anderen werden geëvacueerd.

Omdat ook het telefoonverkeer plat lag was er in eerste instantie niet achter te komen hoe het met ze was en daar waren we behoorlijk ongerust over.

Na een paar chaotische dagen konden onze medewerkers weer naar hun al dan niet beschadigde huizen en, zij het aangeslagen, aan het werk. We zijn dankbaar dat ze er relatief goed van af zijn gekomen; het had zoveel erger kunnen zijn.

BIJ DE OMSLAG:

TEXOPRINT HAAKSBERGEN

Foto: H.J. Kleerebezem

Knipselarchief

Alle media, nationaal en internationaal, hebben uitvoerig verslag gedaan van de ramp in Enschede. Voor het eerst ook was een dergelijke catastrofe van uur tot uur te volgen via Internet, een trieste primeur. Voor het VDI is vooral de geschreven pers van belang. Het VDI heeft namelijk een uitgebreid knipselarchief, waarin allerlei publicaties uit en over Twente bewaard worden. Deze afdeling is niet bij iedereen bekend, vandaar dat ik er graag extra aandacht aan wil schenken.

Het knipselarchief werd eind jaren '60 opgezet door Herman Hagens voor de Oudheidkamer Twente. Na verloop van tijd werd het ondergebracht bij de Twente Akademie om te voorkomen dat er dubbel werk werd gedaan. Na de fusie van OKT en TA in 1996 kreeg het knipselarchief als afdeling van het VDI meer aandacht en werd opnieuw en gestructureerd opgezet. Er werd een aparte ruimte voor gerealiseerd in de grote koffiekamer op de begane grond. Die kamer noemen we 'multifunctioneel', een elegante aanduiding voor ruimtegebrek. Maar goed, het archief is daar ondergebracht langs drie wanden, in grote kasten en ladenkasten. Middenin staat een grote tafel met veel uitlegruimte. Die is ook nodig want kranten hebben een lastig formaat, die hou je al knippend niet even op schoot. In een wisselende bezetting zijn er acht mensen druk mee.

De werkwijze is als volgt. Elke werkdag worden de bruikbare krantenartikelen aangekruist en gecodeerd. Codering gebeurt volgens een van grof naar fijn lopend opbergsysteem met 19 rubrieken (grof), die genummerd zijn. Elke rubriek heeft een uitgebreide onderverdeling (fijn) die ook weer genummerd is. In diverse subrubrieken kan men knipsels vinden over bijvoorbeeld kerken, scholen, winkels, monumenten, oude gebruiken, herdenkingen, enz. De rubricering is grotendeels afgeleid van het SISO-systeem dat ook gebruikt wordt in bibliotheken.

Na het knippen worden de artikelen, die dan knipsels heten, gesorteerd volgens het opbergsysteem. Dat is een tijdrovende bezigheid want de krantenkoppen kloppen lang niet altijd met de inhoud van het artikel. Daarom moet je eerst het hele stuk lezen voordat je precies weet in welke (sub)rubriek je het knipsel moet onderbrengen. Tenslotte worden de knipsels opgeborgen in de betreffende doos.

Aanvankelijk was het de bedoeling dat elke medewerker een eigen onderwerp zou bewerken, zeg maar specialist zou worden op bijvoorbeeld onderwijs of religie of bouwkunst. Dat is er (nog) niet helemaal van gekomen. In de praktijk ligt de prioriteit voorlopig bij het wegwerken van de achterstand op knip- en opberggebied. En in principe kan elke medewerker het hele traject van aankruisen tot en met opbergen uitvoeren. Behalve de twee die er onlangs bij zijn gekomen, die moeten eerst goed 'ingeknipt' worden.

Het knipselarchief heeft binnen het VDI de functie van eerste zeef wanneer er van buitenaf informatie wordt gevraagd. Eerlijkheidshalve moet ik hierbij zeggen dat

ikzelf, hoewel dus niet van buitenaf, regelmatig door de medewerkers op m'n wenken bediend wordt als ik informatie nodig heb. Op de donderdagmorgen en na telefonische afspraak is het archief open voor bezoekers die onder begeleiding mogen snuffelen in de vele duizenden knipsels. Het aantal bezoekers en de gevraagde onderwerpen worden bijgehouden in het bezoekersboek. Kan de vraag middels het archief niet beantwoord worden, dan gaan de medewerkers intern te rade bij het streekarchief en de bibliotheek of verwijzen daarnaar. Het knipselarchief heeft een overlap met deze twee andere afdelingen omdat ze min of meer volgens hetzelfde systeem rubriceren.

Bestuurlijk valt het archief onder de portefeuille Mediatheek, waarvan de leiding in handen is van een commissie van vier personen en een bestuurslid. Jaarlijks hebben de medewerkers een eigen budget dat ze ijverig opmaken; ze voeren zelf hun administratie.

Al met al is het knipselarchief een onmisbare vraagbaak waar het gaat om de informatieve functie van het VDI. De medewerkers doen hun werk vakkundig en met veel plezier. En ze vinden het ook nog eens gezellig, zo samen aan het werk rondom de grote tafel. Voor de volledigheid geef ik u hun namen: de dames Hottenhuis, Schoenmaker, Potman, Oosterhof en de heren Hofstee, Temmink, Achterhuis en Ten Hoeve.

Manifestatie 5 mei 2000

Op initiatief van de huismeester van het VDI werd op 5 mei in het Elderinkshuis een manifestatie georganiseerd met als onderwerp: de bezetting en de bevrijding van Twente 1940-1945. Er was een presentatie gemaakt van archiefmateriaal, goede en foute oorlogskranten, veel oude foto's en voorwerpen uit de oorlog en uit de onzekere dagen van de bevrijding. Dankzij de uitgebreide aankondiging in de Twentsche Courant en door Radio Enschede hebben veel mensen gebruik gemaakt van de gelegenheid het Elderinkshuis te bezoeken. Er was volop gelegenheid om met elkaar te praten en oude herinneringen op te halen. Op de achtergrond denderden de oude legervoertuigen door de binnenstad van Enschede. Het was voor één dag letterlijk een teruggaan in de tijd.

Bestuur VDI

Ondertussen is het bestuur van het VDI bezig met de voorbereiding van een nieuwe, meer uitgebreide bestuursstructuur. Zoals bekend heeft het VDI een dagelijks bestuur en daarnaast portefeuillehouders voor Mediatheek, Collectie, Streekcultuur, Geschiedenis/Volkskunde en Publicaties. De bedoeling is dat elke portefeuille voortaan door twee bestuursleden geleid gaat worden. Daartoe wordt het bestuur uitgebreid met vijf nieuwe leden; per 1 juni 2000 zullen de namen van de nieuwkomers waarschijnlijk bekend zijn. Het bestuur hoopt met deze verandering de leden

en de donateurs beter te kunnen bedienen, bijvoorbeeld t.a.v. lezingen, cursussen en excursies.

Anjerfonds

De zomertijd is wat betreft activiteiten voor het VDI een slappe tijd. Maar direct na de vakanties gaan we aan de slag in Borne. Want daar organiseert het Anjerfonds op 23 september een grote manifestatie om het publiek een indruk te geven van de besteding van de Anjergelden. Alle subsidie-ontvangers zijn uitgenodigd te laten zien wat ze gedaan hebben met geld uit het fonds. Omdat het VDI jaarlijks aanzienlijke subsidies ontvangt zullen we graag meewerken. We krijgen een ruimte in het Bussemakerhuis en zullen daar laten zien wat er dankzij het Anjerfonds allemaal mogelijk was en we zullen er ook over vertellen.

Nieuwe uitgave

De nieuwste uitgave van het VDI is getiteld: " 'Daarom bleven wij'- Arbeidsbureau in verzet, Hengelo (O), mei 1941 – september 1944". Het boek is geschreven door M. Staudt Jr. Het is voorzien van een 'woord vooraf' door Edo Staudt en een inleiding over de ontwikkeling van de arbeidsbemiddeling vóór en tijdens de Tweede Wereldoorlog door Hans Aitink.

Onderwerp is het verzet van het Gewestelijk Arbeidsbureau Hengelo en haar bijkantoren in Enschede, Almelo en Borne tegen de Arbeitseinsatz, en de vindingrijkheid van de ambtenaren om de diverse doelgroepen uit handen van de Duitsers te houden.

Het boek is een egodocument. Het maakt duidelijk waarom Staudt en zijn medewerkers op hun post bleven, waarbij zij zich wel bij elke nieuwe opdracht van de bezetter afvroegen, of zij uitvoering ervan nog met hun geweten konden overeenbrengen. Op 20 september 1943 was de grens bereikt: een groot deel van het personeel legde het werk toen neer en dook onder.

Het manuscript ontstond voor een deel tijdens de oorlog en werd direct erna voltooid. Het boek, zoals het er nu ligt, kwam tot stand door intensieve samenwerking gedurende anderhalf jaar van het viermanschap: Edo en Hugo Staudt (de twee zonen van de in 1994 overleden auteur) Greet Paskamp en Hans Aitink (medewerkers van de Uitgeverijcommissie). Het manuscript werd door hen aangevuld met nadere (ingekaderde) informatie over de verschillende onderwerpen die erin worden behandeld.

Op 16 juni 2000 vond de presentatie plaats in het stadhuis van Hengelo. Hugo Staudt overhandigde daar het eerste exemplaar aan zijn moeder, mevrouw J. Staudt-Rengers. Het tweede exemplaar werd aangeboden aan de wethouder van Cultuur van Hengelo. Het boek telt 120 pagina's en is ruim geïllustreerd met foto's en documenten. Het kost f 29,90 en is verkrijgbaar bij het VDI en in de boekhandel.

Dialect

En last but not least iets over dialect. Mijn afdeling niet, maar ik vrees dat onze dialect-consulent er in zijn bescheidenheid zelf geen aandacht aan zal schenken; daarom ga ik dat doen. Want wat is het geval? Op 20 maart j.l. werd Gerrit Kraa tot zijn grote verrassing benoemd tot Ridder in de Orde van Oranje-Nassau. Al meer dan twintig jaar is hij met grote vasthoudendheid bezig de belangstelling voor en de erkenning van het dialect te bevorderen. De laatste paar jaar doet hij dat als officiële 'dialectconsulent voor Twente' in het Elderinkshuis. Het heeft de koningin behaagd hem met deze hoge persoonlijke onderscheiding te belonen voor zijn inzet. En een beetje van die glorie straalt af op het VDI.

Aukje Krommendijk

KORTE ENQUETE BETREFFENDE 'T INSCHRIEN

Van de 730 via 't Inschrien verspreide enquêteformulieren ontving de redactie er 95 ingevuld en al dan niet van commentaar voorzien terug. Dat betekent een score van ruim 12%. Hoewel uit de antwoorden een duidelijk beeld naar voren komt ten aanzien van de waardering van het blad en de gewenste veranderingen, vindt de redactie de score toch zo laag, dat ze hiermee een beroep doet op allen die dat nog niet deden, het formulier alsnog in te vullen en op te sturen en dan wel graag vóór 1 augustus a.s. Zij kunnen het vinden in het aprilnummer.

Degenen die wel reageerden worden hierbij hartelijk bedankt voor hun getoonde interesse.

De uitslag van de enquête met een analyse ervan zal worden gepubliceerd in het oktobernummer.

De redactie

RECTIFICATIES 'T INSCHRIEN APRIL 2000, NR. 2

- De tekst onder de afbeelding op p. 57 moet luiden: 'De huidige houtzaagmolen. Tekening: Mevr. N. Dijkmans'.
- De tekst onder de portretfoto op p. 66 moet zijn: 'Maria Francisca van den Bosch (1842-1887), zuster van Gerrit en Sjef en echtgenote van J.H. Eenhuis (1834-1894) [Foto in particulier bezit]

Red.

VAN DE STREEKTAALCONSULENT

Ook op aandere steas in 't Inschrien zal d'r wisse andach wean vuur Adriaan den oet de tied is. Wat hef hee neet völle edoan vuur Twente, ook vuur de sproake. Viej zöant um gleujnig missen.

Het gebuurt vake da-j deankt: "Ik wol da-k dissen of dén nog eawn kon spreken." Lessens was dat nog het geval met 'menear Karel', mr. K.D. Schönfeld-Wichers. Hee was candidaat-netoaris in Riessen én dialectkenner.

Op het netoariskantoor van Schuurman & Keizer in Wierden köm hr. Keizer zelf op het idee um de Stichtings-akte van het Tiedschrif *Verdan* in het plat op te stellen. Dat is wal ooit in het Frees gebuurd mear nog neet in een of aander dialect. Now, en dan goa-j gangs met de vertaling. *Bezwaren*, *vervreemden*, *bevoegd*, hoe zeg iej dat in de streektaal? Is nen penningmeaster hetzelfde as nen *buulbaas*? Of *kö-j comparanten* vervangen duur *maskoppen*? En is *vereffenen* te vertalen duur *liekmaken*? Gelukkig hef Schönfeld hier en doar in zien woordenboek wal vertalingen op enömmen, mear 't was mooi ewes a-j 't konden noavroagen.

Woer a-w ook bie j stille mut stoan: R.J.M. Heerink oet Oldenzel, hee köm ook oet de tied. Hee schreef 'n mooien bundel *Wa'k zeggen wol en leegen nich* met het mooie gedich *Philosophia Tubantica*:

*Wat za-k oe zeggen?
Ik ma-j 't wal
lien, mear 'k doo
't nich.*

*A-j mie 't now
op 'n man of
vraagt
mo-k oe
zeggen:
ik zeg niks
mear ik deank 't miene
d'r van.*

*Now wee-j veur
good, waar-j
met mie an
too bint.*

*Want dat wi-k oe
wal zeggen: ik
dreej d'r nich
um hen
dat doo-k nich
en
loa-w d'r
now mear
oawer
zwiegen,
dat loa-w*

Nöast drofenis is d'r ook bliedskop; mevrouw Dr. Jo Daan wör op 15 mei 90 joar. Ze mag dan wal in Barchem wonnen, in 'n Achterhook, mear zee hef völle op met oonze Twentse sproake en zee wil met alle wille road geven as bij oons de wieze gedachten oetblijwt. Viej weunsket öar alle goods!

Dan wi-w ook efkes stille stoan bij de ramp in Eanske. Doar is depe droofheaid, neet te vatten wat zich doar of espöald hef. Toch ma-w ook blij wean, dat Danny de Vries, de schriever van het VDI-rapport *Wie Twents spreekt, krijgt meer klanten?* van de Universiteit Twente mirakels bewoerd bleef toen hee zin plich dee as verslaggever van RTV-Oost en zin filmke de hele weareld oawergung. Ook oonze vriejwilligers (en al is het biejkomstig, ook oons gebouw) zeent espoard eblewen. En dan blif de vroage: woerumme 'n een wal, en 'n aander nit?

Activiteiten

Doar is van alns gangs in verskillende *domeinen*.

Al zi-w nog lange neet woer a-w wean mut, toch krie-j oaweral mear bewustwording; iej hoeft oe neet te skamen vuur de sproake, iej köant d'r gerus greuts op wean da-j plat köant.

Ook in de sport krie-j dat, b.v. F.C. Twente (*goat stoan a-j vuur Twente bint*).

Viej hebt noar verskillende instanties nen brief esteurd oawer het discriminerend gedoo as het um *taalachterstaand* geet. Bij allochtonen en ook in de z.g. achterstandgebieden. De modersproake krig dan vake de skoold. Het Meertens Instituut wil doar non ook andach an gewen.

Wieter bemöaie viej oons met de meugelijke oetgave van Jip en Janneke in 't Twents, en he-w 't met leu oet de horeca, toeristiek en recreatie oawer de meugelijkheden van tweetaligheid (en ook van zovölle mooi spil wat in oons Instituut bewoerd wordt).

Mear het belangriekste is dat de leu (groffa en gropmoo, va en moo) de wichter (of keender) ook de modersproake bij brengt. Neet as folkloristisch gräpke, mear umda-j met tweetaligheid bétter of zeent, getuge alverdan mear wetenskoppers. Mear dat wusse viej tehope al lange!

Gerrit Kraa

2000 – HET JAAR VAN DE TEXTIEL

TEXOPRINT - Haaksbergen

R. Relker

Op de kruising van de Boekelosestraat met het nostalgische buurtspoorlijntje in Boekelo ligt het ondertussen ruim een eeuw oude Texoprint. Gesticht in 1889 verloochent het zijn leeftijd niet. Het aanzien van de straatzijde zal toentertijd weinig anders zijn geweest met het historische station, de monumentale schoorsteenpijp, de oude portiersloge en het karakteristieke expeditiegebouw. Hier heeft de tijd stilgestaan, zo lijkt het. De schijn bedriegt echter, want Texoprint is een modern bedrijf met computergestuurde machines en een modern management.

Producten

Texoprint is een drukkerij van textiel. De producten welke het bedrijf levert zijn in drie categorieën in te delen:

Interieurstoffen, waaronder gordijn- en meubelstoffen, bedtextiel, stoffen voor woon-accessoires en tuinmeubilair. Verder stoffen voor sport- en vrijetijdskleding, lingerie, kinder-, dames- en herenkleding, en tenslotte stoffen voor technische toepassingen, zoals camouflagestoffen voor het leger, interieurstoffen voor de automobiellindustrie, voor kantoren en instituten en voor 'childcare'-producten.

Op creatief gebied is er voor de klant een algemene collectie beschikbaar, maar er kan ook worden ingespeeld op speciale wensen. Daarbij kan gekozen worden uit diverse soorten en kwaliteiten gronddoek en vormt de moderne CAD/Cam-computerapparatuur een belangrijk hulpmiddel. Het bedrijf bezit een eigen studio, maar daarnaast wordt tevens samengewerkt met (veelal buitenlandse) toonaangevende ontwerpers en stylingbureaus.

Op technisch gebied kunnen vrijwel alle wensen van klanten op gebied van wijrfvastheid, lichtechtheid, krimp vrijheid enzovoort, alsmede brandwerendheid, duurzaamheid en verwerkbaarheid worden gerealiseerd.

De onderneming heeft een grote variëteit aan voor- en nabewerkingen in eigen huis en beschikt over alle kleurstofgroepen (pigment, dispers, reactief, kuip, etc.), zodat zowel stoffen van natuurlijke (plantaardige en dierlijke) vezels, als van allerlei soorten synthetische vezels bedrukt kunnen worden.

Productieproces

Het intern transport van weefsels vindt plaats op rollen van ca. 5000 m, van breisels in grote bakwagens. Indien nodig wordt het te bedrukken doek op het drukprocédé

voorbereid door het te wassen of te spoelen, te zengen (licht branden om de haren te verwijderen) te bleken, te stabiliseren (vormvast of kreukvrij maken van nylonstoffen door middel van warmte) enzovoort.

De drukker maakt gebruik van een rotatiedrukmachine, van sjablonen om de dessins mee aan te brengen, van de juiste drukverf en een nog aantal hulpmiddelen.

De drukmachines kunnen 24 kleuren tegelijk drukken tot een maximale drukkbreedte van 185 cm. Is het doek bedrukt en gedroogd, dan vindt nog een aantal nabewerkingen (de finishing) plaats zoals wassen, spannen op rechte draad en juiste breedte, kalanderen (met behulp van appret het doek walsen waardoor het dichter wordt en glanzend). Daarna wordt het doek gekeurd, opgemaakt en tenslotte verpakt en naar de afnemer verzonden.



Het maken van de sjablonen

Het vervaardigen van sjablonen is een productieproces op zichzelf, dat sinds 1 mei 1.1. grotendeels wordt uitbesteed. Een sjabloon is een holle, cilindervormige metalen zeef¹. Daarbinnen bevindt zich een rakel (een slap mes van staal, koper of rubber) waarmee de drukverf door de mazen van de sjabloon wordt geperst.

Het dessin-ontwerp wordt door een technisch-tekenaar rapporterend (op de juiste grootte en afstand herhalend) gemaakt. Vervolgens wordt het dessin ontleed in zijn

verschillende kleuren waarbij alle scheidingslijnen worden getekend. Van het resultaat worden zoveel kopieën gemaakt als er kleuren zijn. Per kopie wordt één kleur met dekkende verf ingevuld en een tekening op film gemaakt.

Dan wordt de sjabloon voorzien van een lichtgevoelige emulsie. De getekende film wordt erop geplakt en vervolgens belicht. Op de belichte plaatsen (dus daar waar géén tekening op de film zit) verhardt de emulsie en dicht het de mazen af. De onbelichte emulsie wordt afgespoeld; daaronder zijn de mazen dus open. Tenslotte worden op de sjabloon eindringen aangebracht en dan kan hij in de rotatiepers worden aangebracht. Voor bijvoorbeeld een 20-kleurig dessin zullen op deze wijze dus 20 sjablonen moeten worden klaargemaakt².

De proefdrukkerij

Intussen hebben Texoprint-coloristen de diverse kleurstellingen uitgeschreven. Het nieuwe dessin kan nu in de proefdrukkerij uitgetest worden met kleine hoeveelheden verf. Het doek wordt op de band van de proefdrukmachine geplakt. Als de rakel met drukverf in de sjabloon is aangebracht, laat men het doek onder de sjabloon doorlopen. De rakel perst de verfpasta door de open mazen van de sjabloon op het onderliggende doek. Dan volgt de tweede sjabloon enzovoort.

Na het drogen worden de gedrukte lappen beoordeeld en maakt men de definitieve keuze voor het betreffende dessin. Een dessin zal in de regel uit een aantal kleuren bestaan.



Rotatiepers met sjablonen

Ondersteunende activiteiten

Om het productieproces goed te laten verlopen zijn een aantal ondersteunende activiteiten nodig:

- Een goed inkoopbeleid wat betreft grondstoffen, verfstoffen, chemicaliën en andere zaken.
- Een kwaliteitsbeleid ten aanzien van de organisatie en planning, processen en producten.
- Een goede administratieve en technische dienst, voldoende sociale betrokkenheid en een goed opleidingsbeleid.
- Het 'up to date' houden van chemische- en procestechnische ontwikkelingen, het initiëren van nieuwe producten.
- Een adequaat milieubeleid. Textieldrukkerijen veroorzaken verschillende soorten van milieuverontreiniging: luchtvervuiling door 'white spirit' (oplosmiddelen op basis van koolwaterstoffen), bodem- en watervervuiling als gevolg van chemisch afval.

Het zal duidelijk zijn dat hiervoor zeer strenge regels gelden en dat dergelijke bedrijven voortdurend kritisch worden bekeken door de overheid en niet te vergeten de omwonenden.

Afnemers

Ongeveer 90% van de omzet van Texoprint wordt gerealiseerd buiten Nederland. Belangrijke afnemers zijn onder meer de specialistische groothandel, grootschalige detailhandelketens, afnemers gespecialiseerd op de projectmarkt en Europese merkkledingfabrikanten.

Geschiedenis van Texoprint

Op de locatie waar Texoprint zich thans bevindt, werd in 1889 de Boekelose Stoomblekerij gesticht door G.J. van Heek. De onderneming ging van start met 65 werknemers. Datzelfde jaar wordt in Enschede de Stoomweverij Nijverheid gevestigd. Het weverijgedeelte wordt in 1912 overgeplaatst naar het complex Ramie Union aan de Gronausestraat. In 1964 fuseert de Nijverheid met Vlisco te Helmond en Ankersmit in Deventer. Het nieuwe concern heet Texoprint B.V. Een jaar later (1965) neemt Texoprint de Boekelose Stoomweverij over en de Nijverheid wordt zo spoedig mogelijk naar Boekelo verkast terwijl de weverij gesloten wordt. Vervolgens gaat het Texoprintconcern in '69 een fusie aan met Hatema te Helmond. De concernnaam verandert in Hatema-Texoprint N.V. en vanaf 1972 heet het concern: Gamma Holding N.V. terwijl het bedrijf in Boekelo nu Texoprint B.V. wordt gedoopt. Er werken ca. 600 medewerkers. In 1978 vindt een reorganisatie plaats waardoor het personeelsbestand geleidelijk aan tot 300 afneemt.

In Enschede is de Nijverheid bij de Zuidmolen verdwenen. Op het Ramie Unionterrein aan de Gronausestraat, vinden we in de voormalige weverijgebouwen de Miro/Albert Heyn - Supermarkten en Praxis.

Het zal u niet verbazen dat een bedrijf als Texoprint met zo'n eerbiedwaardige leeftijd een bewogen en bloemrijk verleden heeft. Het heeft vele ups gekend en even zovele downs, zoals iedere levende organisatie. Nog in 1989 schreef men 'En nu, in 1989, is Texoprint uitgegroeid tot één van de meest toonaangevende textieldrukkers ter wereld'.

Toekomst

De realiteit is, dat Gamma Holding N.V. vorig jaar bekend heeft gemaakt, de totale interieurstoffensector (waaronder Texoprint) af te zullen stoten, vanwege de moeizame afzet van onder meer bedrukte gordijn- en meubelstoffen welke mede veroorzaakt wordt door het modebeeld met zijn monotone kleuren. Er is wereldwijd sprake van grote overcapaciteit en een stevige prijzenslag. Ondanks een ingrijpende reorganisatie in 1998, waarbij bijna 80 banen verloren gingen, en een tweede in december 1999 waardoor het aantal medewerkers werd gereduceerd tot 160, moest het jaar 1999 opnieuw verliesgevend worden afgesloten.

Begin januari vernamen we, dat het Helmondse TexDeco het bedrijf zou overnemen, maar de verkoop is afgeketst, zo meldde de raad van bestuur van Gamma Holding op 10 maart jl.

Op dit moment is het onduidelijk hoe het verder zal gaan met Texoprint.

Alhoewel de verwachtingen op lange termijn licht optimistisch zijn – de vrolijke kleuren zullen immers op den duur wel weer terugkeren - is het wel duidelijk dat Texoprint met het betreden van het nieuwe millennium een turbulente periode kan toevoegen aan een meer dan 100 jarige geschiedenis.

Noten

1. De sjabloon-cilinders zelf worden betrokken van de firma Stork te Hengelo.
2. Sinds 1 mei 2000 is het vervaardigen van de sjablonen voor een bepaald dessin bij anderen uitbesteed.

STATION GLANE



Uitg. A. Donstler, Losser.

Station Glane.

Ansichtkaart uit de collectie van J. Sybrandi

Glane lag aan de spoorlijn, die vóór de Tweede Wereldoorlog vanaf Gronau via Losser en Oldenzaal naar Denekamp liep. Dit spoorlijntje was in 1903 feestelijk geopend waarbij het openingscomité, dat in Gronau was opgestapt, op het stationnetje van Glane werd verwelkomd met het Wilhelmus.

Het lijntje werd door de week gebruikt door textielarbeiders en in het weekend door dagjesmensen. Afhankelijk van de klasse waarvoor men een kaartje kocht, betaalde men, echter nooit meer dan enkele dubbeltjes. De tocht nam nogal wat tijd in beslag. Helaas ontspoorde nogal eens een gedeelte van de trein, wat uiteraard de animo voor een tochtje deed afnemen.

Tijdens de Eerste Wereldoorlog reed de stoomtrein niet in verband met onze neutraliteit.

Zowel voor deze oorlog als erna werd het lijntje ook gebruikt voor het vervoer van onder meer steenkolen en agrarische producten. Als gevolg van de wereldcrisis moest de spoorlijn in 1935 worden opgeheven.

J.S.

**GERARDUS VAN DEN BOSCH,
NOTARIS TE TUBBERGEN 1863 - 1915 (2)**

J.H. Wigger

Perikelen op het Tubbergse notariaat

De Kamer van Toezicht besloot naar aanleiding van deze krasse brief twee leden uit hun midden aan te wijzen om een diepgaand onderzoek in te stellen. De leden Van Tricht en Immink togen op 23 februari 1915 naar Tubbergen. Daar spraken ze behalve met notaris Van den Bosch ook met diverse personen, die allen eensluidend waren in hun - vernietigend - oordeel over de notaris. De burgemeester van Tubbergen, L.P.J. Ten Holder, deelde hen het volgende mee: *'... Notaris van den Bosch is een oud en versleten man, die zijne betrekking niet meer zelfstandig kan waarnemen. Jarenlang dreef zijn kantoor op zijn broer, die als notarisklerk fungeerde, doch nu deze ziek is neemt feitelijk een oud-schoolmeester het notariaat waar. Ik acht de genoemde notaris niet meer in staat om eene opdracht van eenig gewicht naar behoren ten uitvoer te leggen; ik althans zou er niet aan denken om hem een gemeentebelang toe te vertrouwen. Dit mijn oordeel wordt tamelijk wel door de geheele gemeente gedeeld, als een gevolg waarvan dan ook bijna alle boeren Almelo'sche notarissen nemen of te Ootmarsum notarieele hulp gaan zoeken. De geringe praktijk die hij nog heeft, valt hem toe van menschen die bij hem in het krijt staan. Van den Bosch staat zeer ongunstig bekend en de geheele gemeente zou gaarne zien, dat hij zijn ontslag nam. Herhaaldelijk hoorde ik klachten over zijne onachtzaamheid en slorderigheid. Zoo heeft hij de gewoonte zich wel voor het royement van hypotheeken de noodige betaling te laten doen, doch voor dat royement dan geen zorg te dragen. Meerdere personen werden daarvan dupe. [...] Een paar jaren geleden schreef ik uit eigen beweging aan den officier van justitie te Almelo over den onhoudbare toestand van het Tubbergensche notariaat.'* doch ik heb daaromtrent verder niets gehoord ...'.

Een van de wethouders, de landbouwer J. Groothuis zei onder andere: *'...Fatsoenlijke praktijk heeft Van den Bosch niet meer. Tal van boeren zijn met mij naar andere notarissen gegaan, nadat zij tot hunne schade hadden bemerkt, dat men aan dien notaris zijne belangen niet kan toevertrouwen. Mij heeft hij met eene hypotheek in moeielijkheden gebracht ...'*. Vervolgens werd de pastoor van Tubbergen G.J. Hendriks gehoord. Behalve het een en ander inzake de Denekampse kwestie verklaarde de pastoor het volgende: *'... Mijne overtuiging is dat Van den Bosch een immoreel, zeer onvertroubaar, man is. Hij is oud en versleten en staat geheel onder den noodlottigen invloed van zijn broer. Notaris van den Bosch denkt slechts aan een ding: geld bij elkaar schrapen; dat is bij den man tot eene soort manie geworden. Hij is zeer bemiddeld, is ongehuwd, leeft uiterst zuinig en geeft geen cent aan arme menschen. Ik zou het een zegen vinden voor mijne gemeente, wanneer hij tot heengaan zou kunnen genoopt worden en een ander notaris hier als raadsman der*

boeren zou kunnen optreden. Ik vrees, dat thans menige ongerechtigheid geschiedt, hoor dieraangaande ten minste vele klachten...'. Tot slot zei de pastoor dat hij een boerenleenbank had helpen oprichten om de boeren zoveel mogelijk uit de handen van de notaris [lees: de gebroeders] Van den Bosch te houden.

Wellicht enigszins overdonderd togen Van Tricht en Immink naar het huis Veldwijk, waar Gerrit hen ontving. Uit zijn relaas bleek dat hij zichzelf anders zag en wat de uiteindelijke motieven waren om nog steeds op hoge leeftijd notaris te blijven. Tevens gaf hij aan dat zijn eigenbelang ver boven dat van de anderen stond. Hij verwoordde dat als volgt: '... Ik ben 83 jaren, waarvan 53 jaren notaris. Ik acht mij nog zeer goed in staat om met behulp van een oud-schoolmeester mijn werk te doen. Die schoolmeester is een knappe jongen, primus van een normaalschool. Het is waar dat ik het niet noodig heb en geen notaris behoef te blijven om mijn brood te verdienen. Maar ik wil notaris blijven om mijne zaken te kunnen afwikkelen. Het kan wel zijn, dat ik dit ook kan wanneer ik geen notaris meer ben, maar als notaris gaat het gemakkelijker. Ik heb veel geld onder de menschen en die afwikkeling valt niet mede, er komt veel tegenspraak. Ik wil geen ander notaris in mijne zaken en nog minder advocaten, van advocaten houd ik niet. Het is waar, dat mijne praktijk grootendeels verloopt, doch



Josephus Jacobus (roepnaam Sjef, bijnaam 'De Chef') van den Bosch (1844-1922) al lid van de gemeenteraad van Tubbergen in 1907. Hij staat zittend tweede van links afgebeeld, rechts naast hem met ambtsketen de burgemeester jhr. mr. L.E.F.J. von Bönninghausen. (1829-1910)

[Foto J.G. Oude Vrielink]

dat is de schuld van de geestelijkheid. [...] De belangen van het Tubbergensche notariaat kunnen mij niets schelen, ik wil alleen notaris blijven om gemakkelijker mijne zaken af te wikkelen ...'. Tot slot zochten Van Tricht en Immink in Almelo de kantonrechter Ladenius op die zijn schriftelijke klacht nader toelichtte. Na de bespreking van het onderzoeksverslag besloot de Kamer van Toezicht Gerrit krachtens artikel 52 van het reglement op te roepen voor een ondervraging in het Paleis van Justitie aan de Blijmarkt te Zwolle.

Tot ontslag gedwongen

Aldus verscheen Gerrit op 13 maart 1915 voor de Kamer van Toezicht. Aan de Kamer zei hij desgevraagd na het horen van de onderzoeksresultaten, dat hij niet wilde toezeggen om op een bepaald tijdstip eervol ontslag als notaris aan te vragen, doch daartoe wel bereid was, als hij in zijn geboorteplaats een geschikte woning kon krijgen. Hij was namelijk van plan om direct na de ondervraging door te reizen naar Udenhout, om met zijn broer Willem daarover te gaan praten. Tevens gaf hij aan dat hij erg veel onaangenaamheden in Tubbergen had ondervonden, dat hij niet in Tubbergen wilde blijven wonen als hij geen notaris meer was, doch veel leningen in Tubbergen en omgeving had uitstaan en dat hij deze eerst afgewikkeld wilde zien, alvorens hij zijn praktijk overdroeg. Tot slot deelde Van den Bosch de Kamer mee dat hij nog drie belangrijke zaken als notaris wilde afhandelen. Na beraadslaging deelde de Kamer hem mee dat hij een termijn van een maand zou krijgen om de Kamer schriftelijk te laten weten of hij al dan niet bereid was om eervol ontslag als notaris aan te vragen. Indien de Kamer zulke toezegging niet binnen de gestelde termijn kreeg, dan zou de Kamer genooddaakt worden te handelen, zoals zij behoorden te doen [lees: dan zal de Kamer zorgen dat hij uit zijn ambt gezet zal worden - dus oneervol ontslag zal krijgen].

Gerrit besloot toen de eer aan zichzelf te houden. Zes dagen later, op 19 maart, deelde hij de Kamer mee dat hij vóór of op 1 augustus 1915 ontslag zou nemen. Doch om de een of andere reden - wellicht waren nog niet alle financiële zaken afgewikkeld - kon hij zijn gedane toezegging aan de Kamer niet gestand houden. Pas op 3 augustus 1915 verzocht hij de Koningin om eervol ontslag op of na 15 september 1915. Naar aanleiding daarvan werd aan de Officier van Justitie te Almelo om advies gevraagd. De OvJ verzocht hierover inlichtingen bij de Kamer van Toezicht, die hem - uiteraard - meedeelde geen bezwaren te zien in de inwilliging van de ontslag-aanvraag. Bij Koninklijk Besluit van 2 september 1915 nr. 48, kreeg Gerardus het gevraagde eervol ontslag. Hoe dan ook, eervol was het echter niet. Van het gemeentebestuur van Tubbergen kreeg Gerrit op 30 augustus 1915 op zijn verzoek een getuigenschrift of 'bewijs van goed gedrag'³⁷. Ruim een maand later, op 20 september, werden voor hem de laatste notariële stukken gepasseerd. Niet lang daarna op 30 september, vertrok Gerrit naar zijn geboorteplaats Udenhout³⁸. Zijn broer Sjef bleef alleen op het huis

Veldwijk achter, Antonetta Catharina was anderhalf jaar tevoren op 23 mei 1914 overleden.

Te Udenhout vestigde Gerrit zich op het ouderlijk huis (nu Slimstraat 24), dat na de dood van hun ouders door zijn broer, de grondeigenaar en leerlooier Willem werd bewoond. Daar stierf hij anderhalf jaar later, op vrijdag 27 juli 1917 om zes uur in de ochtend. Hij werd 87 jaar en 268 dagen oud³⁹. Op het R.K. kerkhof werd Gerrit naast zijn broer Willem (overleden in 1916) en zuster Maria Catharina (overleden in 1913) te ruste gelegd.

Opvolging van Gerrit

Na het vertrek van Gerrit naar Udenhout werd de Hengelose notaris F.Ch. Engelberts tot waarnemend notaris aangewezen door de Kamer van Toezicht⁴⁰. Met de aanwijzing van Engelberts werden de Ootmarsumse en Almelose collega-notarissen gepasseerd, de Kamer van Toezicht vond dat zij te veel geprofitteerd hadden van de verlopen notarispraktijk van Gerrit. De Almelose notaris Vollenhoven van Daalen werd zelfs verweten 'strooptochten', vooral in Albergen, gehouden te hebben om nieuwe cliënten te verwerven. Er werd door de Kamer van Toezicht veel werk van gemaakt om een goede opvolger voor Gerrit te vinden die het geschokte vertrouwen van de Tubbergse bevolking moest terugwinnen en daarbij alle werkzaamheden die van een openbaar notaris gevraagd worden, goed en probleemloos kon verrichten. Willem Ite Poelma, kandidaat-notaris te Stadskanaal, doorstond de sollicitatieprocedure en werd benoemd tot opvolger van Gerrit. Daarmee kwam dan ook een eind aan de waarneming van F.Ch. Engelberts. Met de komst van Poelma in zijn nieuwe standplaats in december 1915 werd de zwarte bladzijde in de notariële geschiedenis van Tubbergen omgeslagen. Maar pas met het overlijden van Sjef op 29 september 1922 op het huis Veldwijk was de rol van de familie Van den Bosch in het dorp en de omgeving van Tubbergen definitief uitgespeeld.

Enige statistische gegevens

Wat notaris Gerrit van den Bosch op 4 juli 1863 in zijn standplaats was begonnen, werd op 20 september 1915 afgesloten. Een periode van 52 jaar en drie maanden notariaat ging daar overheen. Met de ruim negen jaren als kandidaat-notaris te Udenhout erbij had Van den Bosch dus in totaal ruim 62 jaar zich bezig gehouden met notariële zaken. In zijn Tubbergse jaren, dus van 1863 - 1915, had hij niet minder dan 6744 akten opgesteld, hetgeen op een gemiddelde jaarproductie van 129 akten neerkwam⁴¹. Met 260 akten was het jaar 1880 voor Gerrit het topjaar en het jaar 1915 was met 31 akten over de eerste negen maanden [op jaarbasis 41 akten] het slechtste jaar. Doch als het eerste en laatste jaar, d.i. 1863 en 1915 op jaarbasis niet meegerekend worden, had Van den Bosch in het voorlaatste jaar 1914 met 49 akten het laagste aantal akten opgesteld⁴².

Uit de jaren 1878/79 - 1892/93 zijn twee registers overgeleverd, waarin van alle Overijsselse notarissen het aantal akten zowel in minuut als in brevet, het aantal openbare verkopeningen van zowel onroerende als roerende goederen alsmede de opbrengsten daarvan, het aantal boedelscheidingen alsmede de totale daarmee gemoeide bedragen en het aantal openbare verpachtingen, zowel voor korter dan een jaar als voor langer dan een jaar met de opbrengsten daaruit bijgehouden werden⁴². Het aanleggen van deze registers door de Provinciale Inspecteur der Directe Belastingen had te maken met de heffing van het patentrecht, welk anderhalf procent van de notariële inkomsten bedroeg. De inkomsten van de notarissen - bestaande uit vaste tarieven voor diverse soorten werkzaamheden - waren namelijk wettelijk geregeld, zodat uit deze statistische gegevens hun inkomsten gegeneerd konden worden, waarover dan patentrecht geheven kon worden.

De periode 1878/79 - 1892/93 in aanmerking genomen had Van den Bosch in 1879/80 het hoogste aantal akten in minuut (= 136), en in 1883/84 het hoogste aantal akten in brevet (= 29). In 1881/82 werd het hoogste aantal veilingen van onroerende goederen met de totale opbrengst van f. 27.209,- (= 12) bereikt, doch in 1890/91 werd met één veiling minder een nog hógere opbrengst, te weten f. 27.780,-, behaald. Dat van roerende goederen was in 1888/89 het hoogst (= 44), doch de opbrengst daarvan was met f. 8840,- beduidend minder dan de f. 17.146,- uit 35 veilingen in 1880/81. De meeste boedelscheidingen werden in de jaren 1885/86 en 1888/89 gedaan (= 8) doch het totale daarmee gemoeide bedrag in het laatstgenoemde jaar was met f. 54.698,- een stuk hoger dan de f. 50.783,- in het eerstgenoemde jaar. Openbare verpachtingen voor een jaar of korter werden niet veel gehouden; in die periode werd er slechts één gehouden en wel in 1890/91. Daarentegen werden vaker openbare verpachtingen voor langer dan een jaar gehouden. Met 6 verpachtingen spande het dienstjaar 1884/85 de kroon, maar de totale opbrengst ad. f. 4721,- was nogal mager, vergeleken met de f. 6312,- uit slechts vijf verpachtingen in 1890/91.



*Pastoor Ludovicus van den Bosch (1833-1907)
foto Heemkunde Denekamp*

Tot slot nog de gebroeders Van den Bosch en de schuldvraag

De vraag echter is in hoeverre Gerrit zelf aan de misstanden in zijn notarispraktijk schuldig was gezien de woorden van de Tubbergse pastoor Hendriks aan de leden van de Kamer van Toezicht Immink en Van Tricht dat hij '... geheel onder de noodlottige invloed van zijn broer stond', met andere woorden: wie was de hoofdschuldige in het notariële drama? Sjef was de 'grote motor' ofwel de grote regisseur achter de notarispraktijk van zijn oudste broer en had de organisatorische en financiële touwtjes stevig in handen. Verder dan wat geld uitlenen aan diverse particulieren ging Gerrit namelijk niet. Door een 'goed' aankoopbeleid wist zijn broer Sjef een enorm goederbezit te verwerven, daarnaast fungeerde hij zelf als bank; aan diverse personen leende hij geld uit. Dat hij aan het bankieren bijzonder goed verdiende bleek wel in 1910. In dat jaar leende hij namelijk 60.000 gulden - een zéér groot bedrag in die tijd - aan de Tubbergse oud-burgemeester jhr. mr. L.E.F.J. von Bönninghausen uit, die daarvoor het huis en de havezate Herinckhave cum annexis, groot 589 hectare, als onderpand had moeten stellen⁴³. Bij de financiële transacties had hij zijn eigen belangen te rigoureuus voor ogen gehad, hetgeen dan ook één van de voornaamste, zo niet de belangrijkste reden voor pastoor Hendriks was om in Tubbergen de Boerenleenbank te helpen oprichten. De Tubbergse boeren moesten namelijk zoveel mogelijk beschermd worden tegen de praktijken van de gebroeders Van den Bosch. Er gaan nu nog steeds verhalen rond over hun 'inhalige' optreden. Over Gerrit schreef de Tubbergse pastoor Hendriks in zijn brief van 9 juli 1914 aan de aartsbisschop⁴⁴ het volgende: '... Ofschoon de familie V.d. B. bekend staat als overdreven zuinig, wordt er niet ongunstig over den notaris gesproken; alleen laat hij het regelen zijner zaken te veel over aan zijnen broeder J. v.d. B. Persoonlijk zal de notaris geen oneerlijke daad verrichten, daar zijn ten minste vrij wel allen van overtuigd ...'. Dat de pastoor geheel

The image shows two handwritten signatures in dark ink. The top signature is 'G. Wigger' and the bottom signature is 'Gerrit van den Bosch'. Both signatures are written in a cursive, flowing style. The 'G. Wigger' signature is positioned above the 'Gerrit van den Bosch' signature, and they appear to be part of the same document or act.

Handtekeningen van Gerrit van den Bosch en mijn overgrootvader Gerardus Wigger (1834-1902) onder een akte van 11 mei 1882 met betrekking tot het testament van schoonvader Gerardus Schröder (1815-1874)

achter zijn woorden stond bleek wel uit het feit dat hij zich moeite getroost had om duidelijkheid van de aartsbisschop te verkrijgen hoe hij zou moeten handelen bij eventueel stervensgevaar van de notaris. Hij wou namelijk voorkomen dat Gerrit zonder de heilige sacramenten zou komen te overlijden¹¹. Doch in 1915 was Hendriks veel minder gunstig gestemd over Gerrit, zoals uit het verslag van de heren Immink en Van Tricht van de Kamer van Toezicht bleek. Sjef werd afgeschilderd als de grote vrek en de kwade geest. Tegen de Almelose deken werd ooit gezegd dat 'als Sjef de nagels achter iets kon zetten, dan was het verloren, want voor geld verkocht hij zijn ziel. De deken adviseerde de aartsbisschop namelijk om de kwestie niet te zachtzinnig aan te pakken; *'Sjef had een harde kop en zijn hart werd door het geld beheerd'*⁴⁵. Doch het lag niet alleen aan Sjef want uit de woorden van Gerrit aan de heren Immink en Van Tricht bleek ook zijn visie over zijn eigen rol in het notariële drama. Dat hij daarbij de geestelijkheid de schuld gaf was niet verwonderlijk.

Een ander voorval in 1910 bracht ook aan het licht hoe over de familie Van den Bosch geoordeeld werd. Toen de burgemeesterspost van Tubbergen door het eervol ontslag van jhr. mr. L.E.F.J. von Bönninghausen (1828-1910) in de zomer van 1910 kwam te vaceren, kwamen een aantal sollicitaties bij de Commissaris der Koningin, mr. A.F.L. graaf van Rechteren Limpurg, heer van Almelo en Vriezenveen, binnen. Een ervan was van Herman J.G. Eenhuis (1869 - 1939), neef en oomzegger van Gerrit. Toen de Oldenzaalse psycholoog dr. R.J.A. Waanders (1867 - 1930)⁴⁶ dit ter ore kwam (?!), schreef hij als *'.. een onpartijdig objectief beoordelaar ..'* en *'.. persoonlijk geheel belangeloos ..'* een brief naar de Commissaris. Behalve minder gunstige informatie over Herman Eenhuis [en om er een schepje bovenop te doen óók over diens broer Gerard en zuster Maria Antonia] schreef Waanders over de familie Van den Bosch het volgende: *'.. Als neef van de familie Van den Bosch (waarvan er bovendien één raadslid is te Tubbergen), een bekende of beter gezegd beruchte bende van degeneré's (of zoodanig algemeen bekend en dientengevolge ook sinds eenige jaren buiten de kerk geëxcommuniceerd) blijven deze gediskwalificeerden een gevaar voor de gemeente Tubbergen ..'*⁴⁷. Zo onpartijdig, objectief en persoonlijk geheel belangeloos was dr. Waanders echter niet. In zijn brief aan de Commissaris had Waanders namelijk nagelaten mee te delen dat hij door zijn huwelijk verwant was aan de familie Eenhuis. Dr. Waanders was op 23 januari 1900 te Ootmarsum met Herman's zuster Maria Antonia gehuwd. Het huwelijk bleek zo slecht te zijn dat Maria Antonia in 1910 van hem was weggelopen en - zogenaamd ten behoeve van de volkstelling - bij haar ooms Gerrit en Sjef en tante Antonetta Catharina op het huis Veldwijk te Tubbergen kwam te wonen. In 1917 vertrok ze naar Udenhout⁴⁸. Het jaar daarop werd hun kinderloos gebleven huwelijk door de arrondissementsrechtbank van Zutphen ontbonden⁴⁹. Blijkbaar was dr. Waanders door zijn slechte huwelijk bijzonder gebeten op de families Eenhuis en Van den Bosch. Doch de Commissaris der Koningin, een Almeloër nota bene, schreef in zijn brief aan de Minister van

Binnenlandse Zaken: ' .. *Het adres van Dr. Waanders te Oldenzaal overdrijft weliswaar eenigszins maar bevat toch mijns inziens een fond van waarheid ..*'. Niet Eenhuis, maar ene Ten Holder werd de nieuwe burgemeester.

Noten

37. GA. Tubbergen, bevolkingswijkboek A-C (1910-1920), B nr. 79.
38. GA Tubbergen, Register van vertrokken personen d.d. 30 september 1915.
39. Rijksarchief in Noord-Brabant, Burgerlijke Stand Udenhout, Overlijden 1917, aktenr. 57 en Het Streekarchivariaat Oisterwijk, Bevolkingswijkboek Udenhout, Wijk A nr. 9.
40. RAO, Arrondissementsrechtbank Zwolle 1838-1939, inv.nr. 3265 d.d. 27 september 1915.
41. RAO, Notarissen Overijssel, inv.nrs. 4085-4132 en 5367-5376, aktenrs. 1-5099 en 6000-7643. Omdat Gerardus van den Bosch na het aktenummer 5099 abusievelijk overging op het nr. 6000, ontbreken de aktenummers 5100-5999 .
42. RAO, Provinciaal Bestuur Overijssel, 1813-1920/1948, inv.nrs. 12169-12170. Deze registers werden ter inzage aan de commissaris des Konings voorgelegd. Op enkele inschrijvingen na zijn de bedragen aan patentbelasting hierin niet genoteerd, maar deze kunnen alsnog berekend worden aan de hand van de tarieven per soort akte, die in beide registers vooraan vermeld staan.
43. RAO, Notarissen Overijssel, inv.nr. 5158 (J.H. Batenburg te Oldenzaal), d.d. 24 september 1910 aktenr. 217.
44. Het Utrechts Archief, Archief Aartsbisdom , inv.nr. 916, brieven van G.J. Hendriks d.d. 9 en 12 juli 1914.
45. Het Utrechts Archief, Archief Aartsbisdom Utrecht, inv.nr. 916. Brief P.Post d.d. 19 maart 1907.
46. Zie voor de genealogie Waanders in Nederlands Archief voor Genealogie en Heraldiek, jrg. 6 (1948), p. 183.
47. RAO, Provinciaal Bestuur Overijssel, 1813-1920/1948, inv.nr. 18920 d.d. 27 juni 1910, Kabinet nr. 137.
48. GA Tubbergen, Bevolkingswijkboek A-C (1910-1920), B nr. 79.
49. RAO, Burgerlijke Stand Ootmarsum, Huwelijken 1901, akte nr. 1 (Hierin werd het scheidingsvonnis van 1918 in de marge van deze huwelijksakte ingeschreven.

DE HUIDIGE SYNAGOGE VAN ENSCHEDE (1)

Z. Kolks

De huidige synagoge aan de Prinsestraat nrs. 14-16 in Enschede (vlak achter het vroegere katholieke ziekenhuis) wordt de laatste jaren wel de mooiste van heel West-Europa genoemd¹. Hoewel een dergelijke appreciatie volstrekt subjectief en daarom hachelijk is, zijn deskundigen en architectuurliefhebbers het erover eens, dat dit bedehuis tot de beste voortbrengselen van de vaderlandse bouwkunst uit de 20ste eeuw behoort. Niet voor niets prijkt het dan ook op de lijst van door het Rijk beschermde monumenten.

De sjoel is het derde gebouw, dat ten behoeve van de Joodse eredienst in de stad is opgericht². Hij is ontworpen door de beroemde Nederlandse architect Karel Petrus Cornelis de Bazel (1869-1923) te Bussum. De Bazel wordt na zijn vakgenoot H.P. (= Hendrik Petrus) Berlage (1856-1934) als de belangrijkste Nederlandse bouwkundige uit het einde van de 19de en het begin van de 20ste eeuw beschouwd.

Vanaf 1918 en/of 1919 heeft De Bazel ontwerpen voor de nieuwbouw gemaakt. De realisatie ervan heeft hij echter niet meer mogen meemaken, want voordat met de bouw zou worden begonnen overleed de bouwmeester in 1923 in Amsterdam. Na zijn dood werd de uitvoering opgedragen aan zijn geestverwanten, het architectenbureau



De huidige synagoge van Enschede (1927-1928), gezien vanuit het oosten.

Toelichting bij de plattegrond van de bestaande situatie, met de oorspronkelijke functies van de ruimten:

- A woning tweede voorganger
- B school
- C rituele baden
- D kerkeraadskamer
- E grote synagoge
- F kleine synagoge
- G vrouwengalerij (verd.)
- H woning eerste voorganger

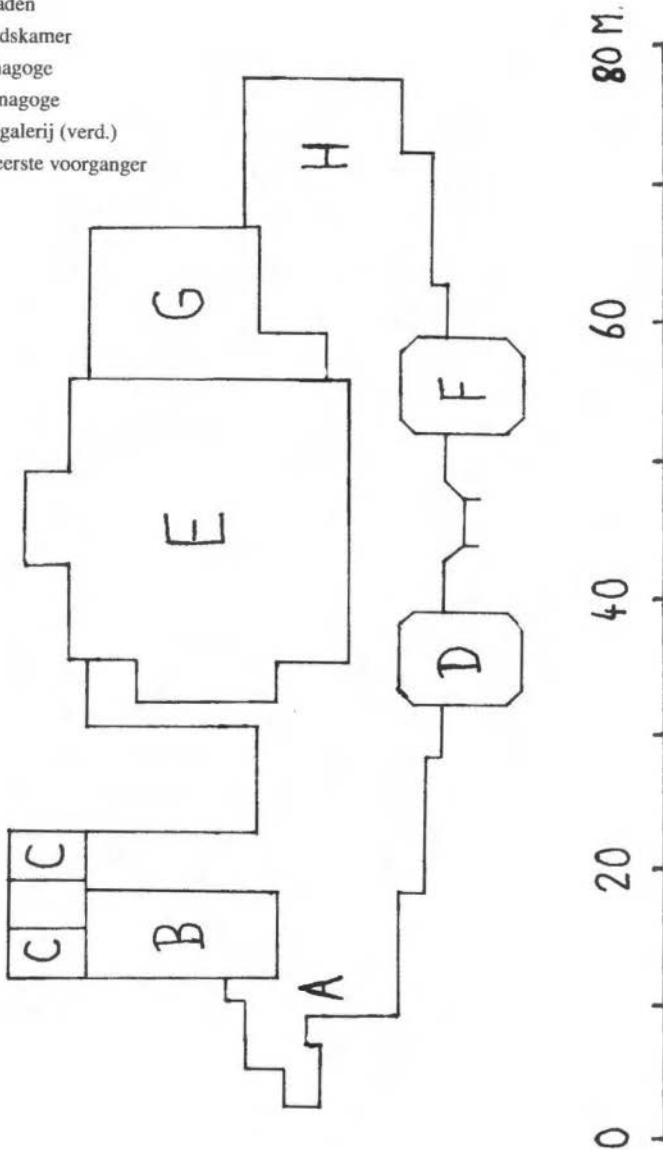

A.P. Smits en C. van der Linde te Aerdenhout bij Haarlem. Op 3 mei 1927 vroeg het 'bestuur van de Nederlandsche Israëlitische Gemeente' te Enschede bij het gemeentebestuur van die stad een bouwvergunning aan. Burgemeester en Wethouders verleenden deze op 30 mei 1927. Op 13 december 1928 werd de nieuwbouw ingewijd.

Hoewel de uitvoering van de sjoel dus niet onder leiding van De Bazel tot stand is gekomen, ademt het gebouw helemaal het karakter van deze sinds 1895 zelfstandig werkzame architect³. In zijn bouwwerken streefde hij naar algemene geldigheid en eeuwigheidswaarde. Kenmerkend daarvoor zijn evenwichtigheid en harmonie; een over het algemeen symmetrische, uiterst sobere opzet; een goed gevoel voor proporties en detaillering; en het gebruik van vrij traditionele vormen, die zowel ontleend zijn aan het westen als aan het oosten.

Laatstgenoemd aspect zou ten dele ook met zijn levensbeschouwing te maken kunnen hebben. De Bazel was van huis uit katholiek, maar brak met de Kerk en werd in 1894 lid van de Theosofische Vereniging. Dit genootschap draagt de overtuiging uit dat in de kern van alle grote religies - zowel van die in het westen als van die in het oosten 'oude wijsheid' te vinden is.

Parallel aan zijn levensbeschouwelijke ontwikkeling vond een artistieke plaats, die eveneens als verbredend kan worden omschreven. Opgeleid in de architectuur van de destijds gebruikelijke Neostijlen, liet De Bazel zich omstreeks 1895 vooral inspireren door enerzijds de niet-historiserende Jugendstil van West-Europa, en anderzijds door de architectuur uit het Midden en Verre Oosten. De koepelvormige daken en vooral de machtige hoofdkoepel boven de centrale ruimte van de grote synagoge worden als oosterse elementen beschouwd. In het vervolg kom ik nader hierop terug.

Wat opvalt is dat binnen het oeuvre van De Bazel nauwelijks religieuze architectuur wordt aangetroffen. Hij legde zich vooral toe op de bouw van woningen, en daarbinnen speciaal op die van villa's en landhuizen. Zijn bescheiden oeuvre binnen de gemeente Enschede bestaat dan ook hoofdzakelijk uit deze categorie gebouwen⁴. In dit verband moge herinnerd worden aan de verbouwing van de buitenplaats Het Stokhorst (Oldenzaalsestraat 500), die hij in de jaren 1912-1916 uitvoerde in opdracht van textielfabrikant Gerhard Jannink en zijn echtgenote Christine Friederike van Heek; maar ook aan de villa Tromplaan 52, die hij in 1915 ontworpen had voor de textielfabrikant Sigmund Nathan Menko en zijn vrouw Emma van Dam. Deze Sig Menko was een leidende figuur in joodse kringen en betrokken bij de bouw van de synagoge; wellicht is via hem de opdracht aan De Bazel toebedeeld⁵.

Eén aspect van het oeuvre van De Bazel dient hier nog te worden vermeld. Hij was namelijk behalve architect ook tekenaar, houtsnijder en houtgraveur, en betoonde zich ambachtelijk goed onderlegd. Het is dan ook niet meer dan logisch, dat De Bazel het zuivere rationalisme in de architectuur verwierp en veel aandacht besteedde aan het decoratieve aspect van de bouwkunst. Zo paste hij bijvoorbeeld ornamentale

motieven als meanders toe. Aan de synagoge van Enschede vinden wij deze boven het rondvenster in de gevel achter de hoofdingang, en in de daarmee corresponderende gevels. Een ander versieringsmotief, de diamantkop, komt voor in de bekroningen van de bakstenen muurverzwaringen naast de hoge gevel achter en boven genoemde ingang.

De synagoge staat niet op zichzelf, maar vormt een onderdeel van een complex, waartoe ook behoren: de woningen van de voorgangers, een secretarie en een school (waarboven vergaderlokalen), een ritueel badhuis, een kerkeradskamer en een kleine sjoel (vroeger dagsynagoge en leerlokaal genoemd).

F. de Miranda - een publicist over De Bazel - spreekt in lovende bewoordingen over zijn grootste artistieke schepping in Enschede. Het "complex, dat van een opmerkelijke visie getuigt, behoort wat de algemene opzet betreft tot zijn meest originele werken", zegt hij letterlijk⁶. Verderop in het bewuste boek ontvouwt de auteur een visie, waarin hij volgens mij zijn fantasie de vrije loop laat: "Het zegt iets van De Bazel's kunstenaarsvisie, als hij - zonder de Sinai gekend of hoe dan ook aan de Sinai gedacht te hebben - het exterieur van het samengestelde gebouwencomplex zodanig componeert, dat de toegang zich in een laaggehouden, aan weerszijden door kleine nevenkoepels gemarkeerde vóórbouw bevindt en op generlei wijze blijvend tot blikpunt wordt. In deze driedelige voorbouw komt de ingang overeen met de plaats waar het brandende braambos (zie Ex. 3, 2-4, Z.K.) met zijn éénmalige, meest vluchtige vuur heeft gestaan en verrijst de brede, onmiddellijk uit de onderbouw voortkomende hoofdkoepel achter een driedelig vóór-front, zoals de Sinai-bergwand zichtbaar wordt achter nabije uitlopers in het dal."⁷

Noten

1. Ankoné, J.: 'Red de mooiste Synagoge van Nederland', zonder plaats en zonder jaartal (Enschede, eind 20ste eeuw), p. 7 en 22-23; K.J. Uildriks, De geschiedenis van de joden in Enschede. Drie eeuwen geschiedenis in hoofdlijnen, in: "n Sloopsteen. Kwartaalblad van de Stichting Historische Sociëteit Enschede-Lonneker", nr. 59 1999, p. 6.
2. Zie L. Stroink: 'Stad en Land van Twente', 2 Enschede 1966, p. 430-431 nr. R 1834 I en p. 643 nr. W 1928 VI; en K.J. Uildriks: o.c., p. 4-7.
3. In dat jaar vestigde hij namelijk een zelfstandig atelier voor bouw- en sierkunst.
4. Om ons tot Twente te beperken: ook hier ontwierp hij soms heel andere soorten gebouwen. Zo maakte De Bazel een situatieschets voor een nieuw stadhuis te Almelo, nadat het gemeentebestuur van die plaats hem in 1919 daartoe had uitgenodigd (zie M. Kuper: 'Het stadhuis van Almelo. Het laatste ontwerp van J.J.P. Oud', Almelo 1995, p. 8).
5. Ankoné noemt De Bazel de huisarchitect van de Menko's [o.c. (zie noot 1), p. 9].
6. Miranda, F. de: 'K.P.C. de Bazel. Bouwkunst tussen Oost en West. Religieuze en kerkelijke bouwvorm. Richtingbepaling door frontaliteit', Wassenaar, 1977, p. 71).
7. Zie noot 6.



Boekennieuws

BOEKBESPREKING: DE KERK TE LAGE - DIE KIRCHE ZU LAGE

door Harry B.J. Durville

Als Bulletin nr. 22 van de Stichting Drents-Overrijsselse Kerken is een boekwerkje verschenen onder bovenstaande titel, met als ondertitel: 'Over Twickel en Lage, een grensoverschrijdende heerlijkheid'. De nauwe verbondenheid van het Duitse Lage met Twickel en Twente rechtvaardigt, aldus de uitgevers, een plaats in deze reeks. Het 'grensoverschrijdende' is overigens de reden, dat het werk tweetalig is uitgevoerd: de linker bladzijden in het Duits, de rechter in het Nederlands.

Als historische achtergrond wordt eerst, in twee 'Abschnitten', ingegaan op de band tussen Twickel en Lage en vervolgens op de geschiedenis van de heerlijkheid Lage zelf, die in 1634 door koop in handen kwam van Johan II van Raesfelt, drost van Twente en heer van Twickel. Zijn zoon en erfgenaam Adolf Hendrik trouwde in 1650 met Amadea van Flodorf en zij, beide met hart en ziel de Gereformeerde religie toegedaan, vatten het plan op, in Lage een kerk te laten bouwen. Pas na Adolf Hendriks dood in 1682 werden de plannen verwezenlijkt; de bouw vond plaats in de jaren 1687-1688. De bouwrekening, bewaard in het archief van Huis Twickel, wordt in zijn geheel weergegeven, evenals de door Amadea geschreven reden van deze kerkstichting. Aansluitend worden verdere bemoeienissen van de vrouwen en heren van Twickel met Lage's kerk en kerkelijke gemeente belicht.

De geschiedenis van het interieur krijgt vervolgens de aandacht, ook het oude (voornalige) interieur. Dat is niet voor niets: het is schrijnend, te lezen hoe in 1977 de kerk als het ware uitgebeend werd ten behoeve van nieuwe liturgische inzichten en navenante inrichting. Het heeft, waar de oude inrichting nog grotendeels origineel was, een ernstig verlies van onvervangbaar klein cultuurbezit veroorzaakt. Gelukkig was destijds een Nederlander alert genoeg om alle verwijderde schatten op te kopen. Sommige (grafzerken) kwamen terug in Lage, andere zaken verdwenen.... De herenbank kwam tenslotte terecht in de hervormde Blasiuskerk in Delden! Uurwerk, klokken en orgel krijgen eveneens veel aandacht. Het geheel besluit met een opsomming van alle 'Dienaren des Woords', de predikanten, te beginnen met Paulus Putman in 1688 tot ds. René Lammer (1995-2000). Over een enkele uit de lijst wordt uitvoerig verhaald.

Veel afbeeldingen in de vorm van tekeningen en van foto's, oud en nieuw, maken het geschrift, of zo u wilt: boekwerkje, tot een aantrekkelijke, goed verzorgde uitgave, het bezitten zeker waard.

H.H

AANWINSTEN BIBLIOTHEEK VAN DEINSE INSTITUUT

Markelo: belastingregisters en volkstellingen

Anton H. Vedderts, Stichting Heemkunde Markelo, (Lochem, 1999)

J'accuse: de zaak Vermaning

Ad. Wouters, ('s Hertogenbosch, 1999). Archeologie

De S.S. Simon en Juda in Ootmarsum

E. den Hartog, (Leiden, 1998). Ootmarsum, kerk, doctoraalscriptie

De gesprökn sprook van Geester J.A. Kottink (z.pl, 1995). Streektaal van Geesteren (O)

Skieverij 1914-1941 van Bernard Krikhaar oet Geester. Breef oet Tubbege/ Breef oet 't Tukkerlaand

Bernardus Krikhaar (Geesteren, 1996)

Streektaal van Geesteren/ krantenkronieken

Stried veur de Moodersproake. Over inspanningen ten behoeve van behoud en bloei van de Twentse taal

F.G.H. Löwik (z.pl., 1987)

Streektaal Twents, scriptie MO-geschiedenis

Mundartatlas der alten Grafschaft Bentheim

Arnold Rakers, m.m.v. Entjes, Hendrik, Niebaum Hermann, (Sögel, 1993) Streektaal van Bentheim

Informatiemap veldnamenonderzoek in Overijssel (z.pl., 1984) Veldnamen

Jaarboek Twente 2000, 39ste jaar

Stichting Jaarboek voor Twente/ Van Deinse Instituut, (Enschede, 1999)

Overijsselse Historische Bijdragen, 114de stuk

Vereeniging tot Beoefening van Overijssels Regt en Geschiedenis, (Zwolle, 1999)

Jaarboek 1999 Nederlands Openluchtmuseum, deel 5

SUN, N.O., (Nijmegen/Arnhem, 1999) Cultureel erfgoed/ cultuureducatie

Kiek Denekamp van 1900 tot 2000

Uitgave ter gelegenheid van 25-jarig jubileum Heemkunde Denekamp

met 350 foto's van Denekamp, haar dorpen en buurtschappen in de 20ste eeuw.

Stichting Heemkunde Denekamp, 't Heemhoes, Kerkplein 4, 7591 DD Denekamp.

Inlichtingen H. Boink, tel. 0541 352261

We zijn net zo thuis in de buurt als u

De Rabobank is een bank met een idee. Het idee dat je samen sterk bent. De Rabobank heeft als geen ander een traditie van samenwerken en bouwen aan relaties. Het is een bank van mensen vóór mensen.

Dat merkt u al snel in het persoonlijke contact. Elke Rabobank staat midden in de samenleving. Daarom zijn we vaak betrokken bij activiteiten in het bedrijfsleven, verenigingen en scholen. We weten wat er leeft, ook als het niet om bankzaken gaat. Kortom, we zijn een bank die net zo thuis is in de buurt als u.



Rabobank

ENSINK ANTIEK

*Meubelen 18e + 19e eeuw
Inkoop -verkoop - taxatie*

*Oldenzaalsestraat 31-33
7551 KN Hengelo
Tel. 074-2428744*

ANTIQUARIAAT GALERIJ REZA

MODERNE KUNST EN
OUDE BOEKEN
BOEKENZOEKDIENST

KORTESTRAAT 2
T/O ZOUTMUSEUM
POSTBUS 9 - 7490 AA DELDEN
TEL.: 074 - 3764792
GEOPEND:
DI/WO/DO: 14-18
VR: 12-21
ZA: 10-17 UUR

boekhandel
Sinds 1868



Broekhuis

www.boekhandelbroekhuis.nl

*Algemene en
Wetenschappelijke Boeken
en Tijdschriften*

*Kantoorartikelen en
Schrijfwaren*

School- en Studietoeken

Multimedia

Broekhuis HENGELO

Enschedeestraat 19 Telefoon (074)2910267 Fax (074)2913892
E-mail: info@boekhandelbroekhuis.nl

Broekhuis ENSCHEDE

Marktstraat 12 Telefoon (053)4325210 Fax (053)4340550
E-mail: info@boekhandelbroekhuis.nl

Campus BOEKHANDEL

Drienerburght Telefoon (053)4892414 Fax (053)4327229
E-mail: campus.boekhandel@tip.nl

Hilarius Broekhuis ALMELO

Koornmarkt 24 Telefoon (0546)456717 Fax (0546)811831
E-mail: hilariusbroekhuis@kwik-net.nl



HUIZE HÖLTERHOF

Hölterhofweg 325
7534 PT Enschede
Tel. 053 - 4611306



Huize Hölterhof, moeilijk te vinden.....
Een openbaring om te ontdekken!

Van november t/m april:
diners-koffietafels
recepties-familieëunies enz.

Van mei t/m oktober:
55-plus vakantieweken.

Vraagt folder en programma



A. Bonzet

SPECIAAL BOEKBINDELIJ

DE OSSENBOER 44 - ENSCHEDE

tel. 053 - 4314069

**OOK UW BINDWERK
IS BIJ ONS WELKOM**

wij zijn een niet te grote
binderij waar kwaliteit
en service nog
mogelijk is



*Gespecialiseerde handboekbinderij
voor particuliere- en rijksopdrachten
Levering franco door geheel Nederland
Kleine tot grote oplagen - speciale opdrachten*